

4.14. Voorwielsamenstel

4.14.1. Lagers vervangen

a. Verwijderen

- (1) Plaats bok (speciaal gereedschap) onder carter en vul het op met b.v. hout om voorwiel los van de grond te krijgen.
- (2) Verwijder schroeven (1) van remcilinder (2), zie afb. 4.14.1.
- (3) Neem remcilinder weg.
- (4) Verwijder moer (3) en ring (9).
- (5) Draai schroef (4) los.
- (6) Verwijder as (6), let op juiste plaats van bus (5).
- (7) Maak kabel km-teller los en verwijder wiel (7) uit voorvork (8).

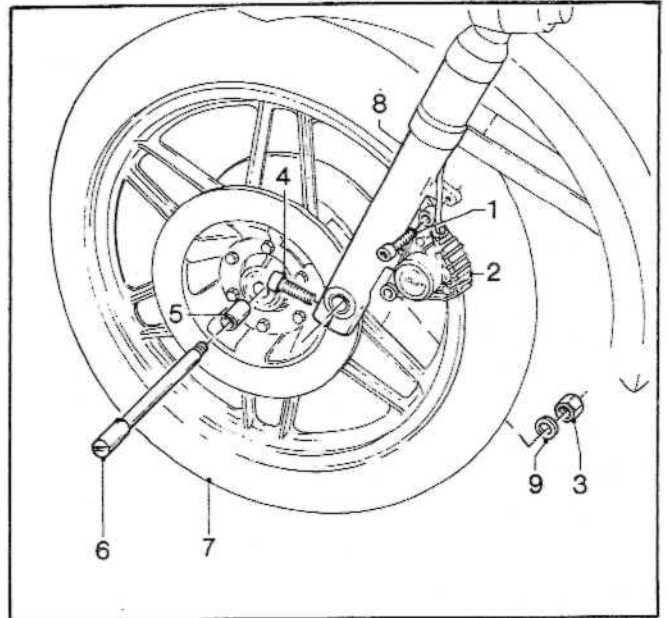

Afb. 4.14.1. Voorwiel

1. Schroef
2. Wielremcilinder
3. Moer
4. Schroef
5. Bus
6. As
7. Voorwiel
8. Voorvork
9. Ring

- (8) Maak het wiel handwarm met een brander en verwijder de lagers (1) en afstandsbuis (2).

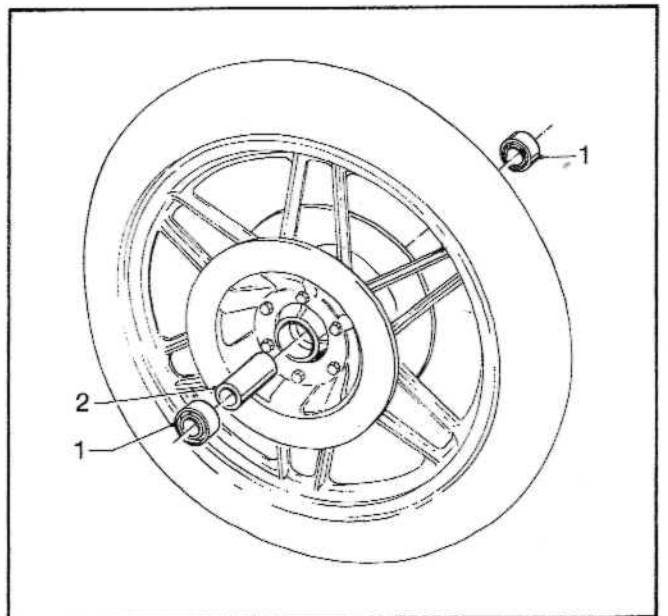

Afb. 4.14.2. Voorwiel

1. Lagers
2. Afstandsbuis

b. Aanbrengen

- (1) Maak het asgat en de kogellager zittingen goed schoon.
- (2) Breng nieuw vet aan (G-460) in asgat.
- (3) Breng lagers (1) en afstandsbuis (2) van afb. 4.14.2. aan. Het is niet nodig het wiel te verwarmen. De lagers kunnen er ingetikt worden.
- (4) Breng het wiel aan in voorvork.
- (5) Breng as (6) van afb. 4.13.1. aan.
- (6) Breng ring (9) en moer (3) aan. Moer (3) aandraaien met een moment van 50 - 60 Nm (5 - 6 kgm).
- (7) Breng wielremcilinder aan.
- (8) Voor controle van het voorwiel, zie afb. 4.14.3.

OPMERKING:

Na het verwijderen van het voorwiel mag men het voertrempedaal en de handremhendel niet bedienen omdat dan de zuigers van de remcilinder naar buiten gedrukt worden en het hydraulische systeem opnieuw gevuld en ontluicht moet worden. Na het aanbrengen moet de handremhendel en het voertrempedaal bediend worden om de speling op te heffen.

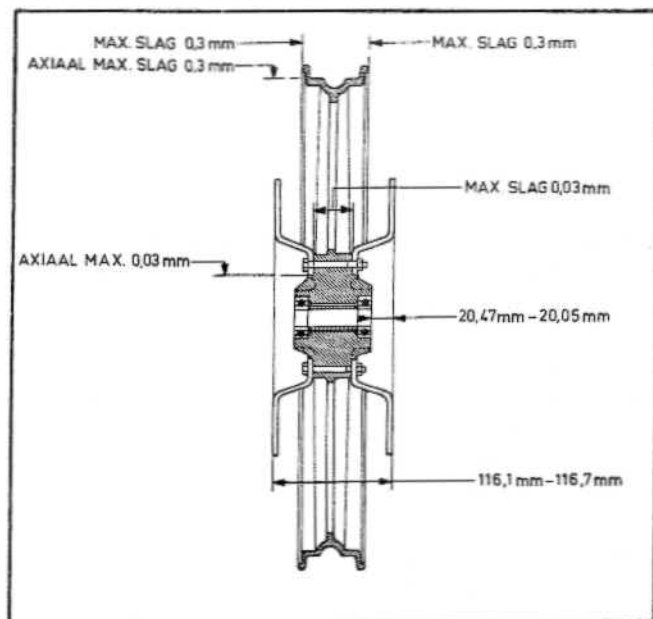

Afb. 4.14.3. Voorwiel

4.15. Achteras

4.15.1. Lagervervangen

a. Verwijderen

- (1) Plaats motorrij wiel op middenstandaard.
- (2) Verwijder moer (1) en ring (2), zie afb. 4.15.1.
- (3) Draai klembout (3) iets los.
Om het verwijderen van de achteras mogelijk te maken zonder de uitlaat te verwijderen, plaatst men haaksleutel (1) van afb. 4.15.2. om een achterveerelement waardoor de vering ingedrukt wordt en de as langs de uitlaat verwijderd kan worden.
- (4) Verwijder as (4), deksel (5) en bus (7).
- (5) Laat motorrij wiel enigszins naar rechts overhellen.
- (6) Verwijder achterwiel uit aandrijfhuus en vork.
- (7) Verwijder meeneemrubber (6).

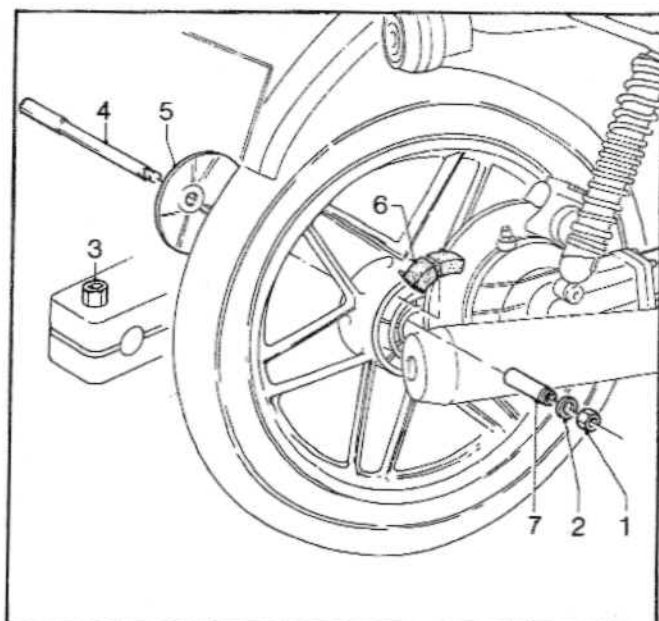

Afb. 4.15.1. Achterwiel

1. Moer
2. Ring
3. Klembout
4. As
5. Deksel
6. Meeneemrubber
7. Bus

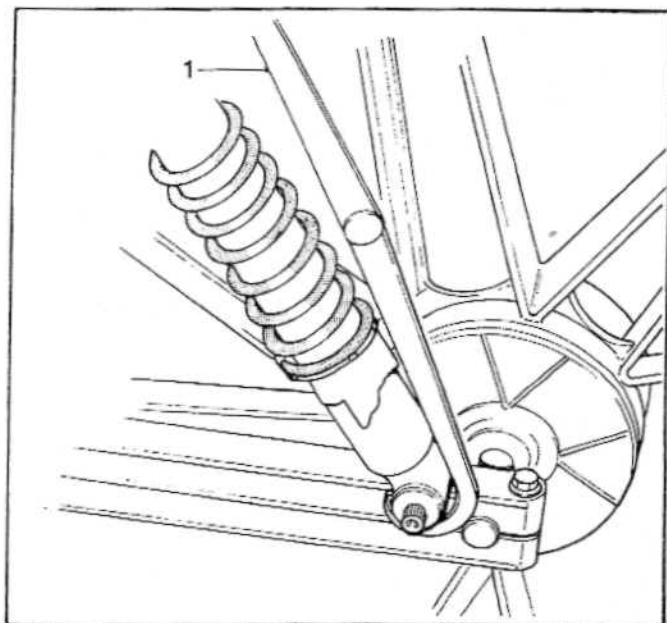
Afb. 4.15.2. Achteras
1. Haaksleutel

- (8) Maak het wiel handwarm met brander en verwijder lagers (1) en afstandsbuis (2).

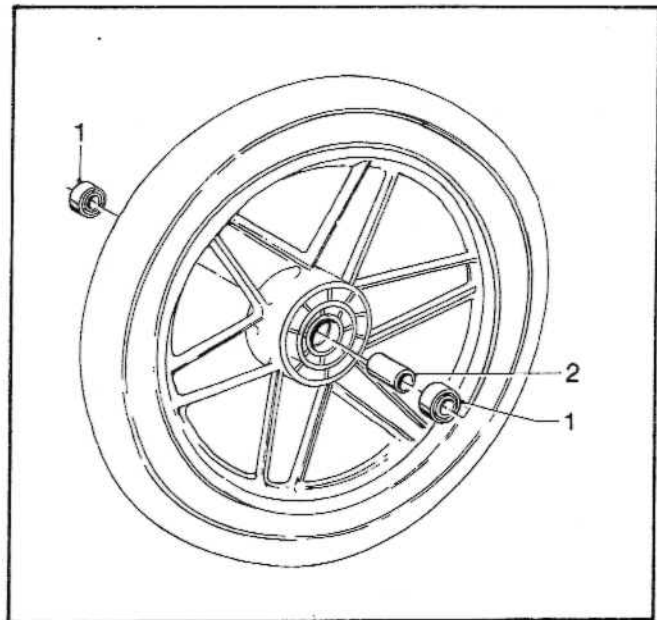

Afb. 4.15.3. Achterwiel

1. Lagers
2. Afstandsbuis

b. Aanbrengen

- (1) Maak het asgat en de lagerzittingen goed schoon.
- (2) Breng nieuw vet (G-460) aan in asgat.
- (3) Breng lagers (1) en afstandsbuis (2) van afb. 4.15.3. aan. Het is niet nodig het wiel te verwarmen. De lagers kunnen er ingetikt worden.
- (4) Breng het wiel met meeneemrubbers (6) afb. 4.15.1. aan in achtervork.
- (5) Breng as (4) en deksels (5) van afb. 4.15.1. aan.
- (6) Breng bus (7), ring (2) en moer (1) aan. Moer (1) aandraaien met een moment van 135 - 145 Nm (14 - 15 kgm).
- (7) Voor controle van het achterwiel, zie afb. 4.15.4.

OPMERKING:

Na het verwijderen van het achterwiel mag men het voetrempedaal niet bedienen omdat dan de zuigers van de wielremcilinders naar buiten gedrukt worden en het hydraulische systeem opnieuw ontluicht moet worden. Na het aanbrengen het voetrempedaal bedienen om de speling op te heffen.

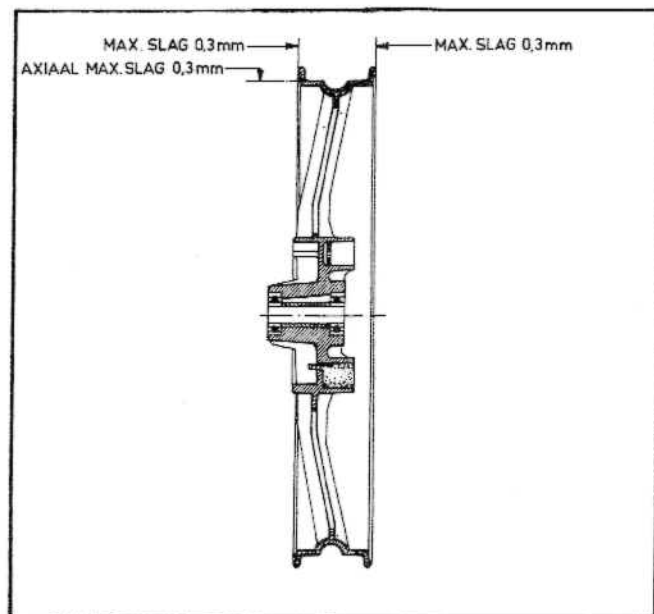

Afb. 4.15.4. Achterwiel

4.16. Cardan

4.16.1. Cardan kpl. vervangen.

a. Verwijderen

- (1) Plaats motor op hoofdsteun.
- (2) Verwijder achterwiel, zie 4.15.1.
- (3) Verwijder achterwielremcilinder, zie 4.17.1.
- (4) Verwijder schroeven van achterveerelement aan cardanzijde.
- (5) Verwijder moeren (1) en ringen (10), zie afb. 4.16.1.
- (6) Neem cardan (2) weg van achtervork (3).
- (7) Verwijder verbindingbus (4).
- (8) Verwijder veer (5).
- (9) Verwijder schijf (6).
- (10) Verwijder borgring (7).
- (11) Verwijder tandwielbus (8).
- (12) Verwijder achtervork (3) van versnellingsbak, zie 4.13.1.
- (13) Verwijder cardanas (9).

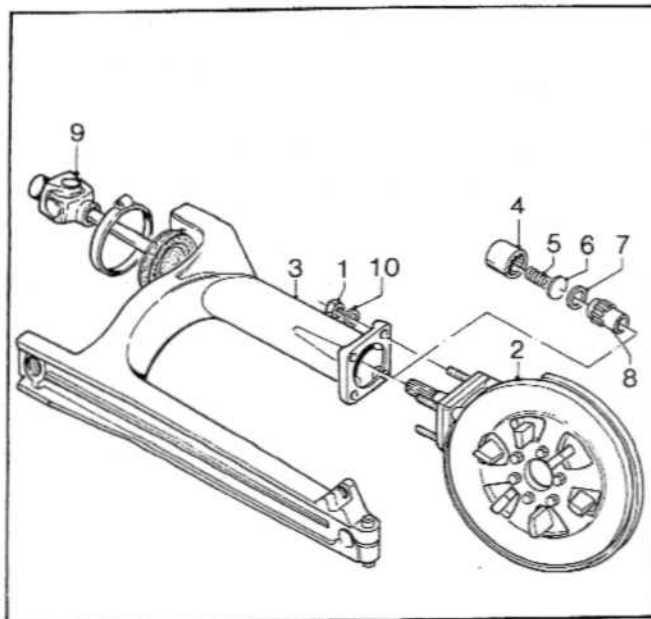

Afb. 4.16.1. Achtervork met cardan

1. Moer
2. Cardan kpl.
3. Achtervork
4. Verbindingsbus
5. Veer
6. Schijf
7. Ring
8. Tandwielbus
9. Cardanas
10. Ring

b. Aanbrengen

- (1) Maak alle onderdelen goed schoon en vet ze voor het aanbrengen in met (G-460).
- (2) Breng cardanas (9) en vork (3) aan.
- (3) Breng de onderdelen (4), (5), (6), (7) en (8) aan in omgekeerde volgorde.
- (4) Breng aandrijfhuis (2) aan in vork (3).
- (5) Breng moeren (1) en ringen (10) aan zonder ze vast te draaien.
- (6) Breng as (1) van afb. 4.16.2. aan maar zo dat deze nog te draaien is in de vork en cardan (2), afb. 4.16.1.
- (7) Draai nu de moeren (1) vast met een moment van 25 Nm (2,5 kgm). De as (1) van afb. 4.16.2. moet nog gemakkelijk te verwijderen zijn uit vork en cardan (2).
- (8) Breng achterwiel aan.
- (9) Breng remcilinder aan.
- (10) Breng schroef van achterveerelement aan, aandraaien met een moment van 30 Nm (3 kgm).

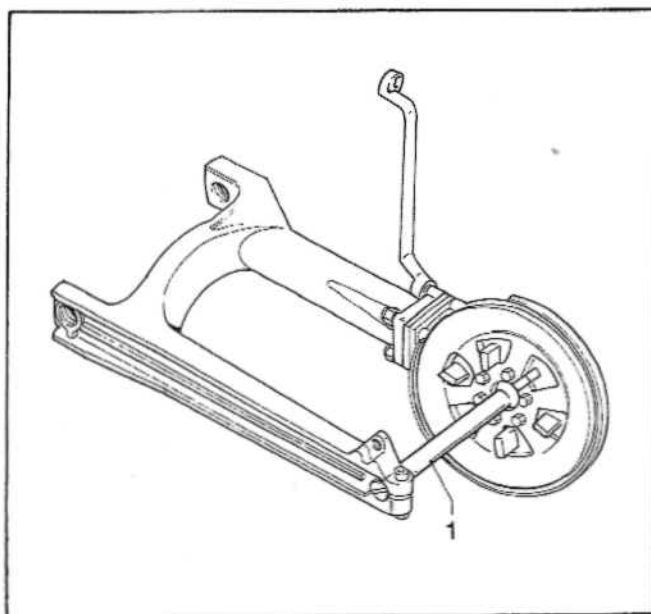
Afb. 4.16.2. Achtervork met cardan
1. As

OPMERKING:

Tijdens de montage van de onderdelen (4), (5), (6), (7) en (8) moet men er op letten dat veer (5) goed in zijn zitting blijft zitten.

4.16.2. Pignonkeerring vervangen

a. Verwijderen

- (1) Plaats motor op hoofdsteun.
- (2) Verwijder achterwiel, zie 4.15.1.
- (3) Verwijder cardan van vork, zie 4.16.1.
- (4) Tap olie af uit aandrijfhuis.
- (5) Plaats gereedschap (1) (speciaal gereedschap) in een bankschroef.

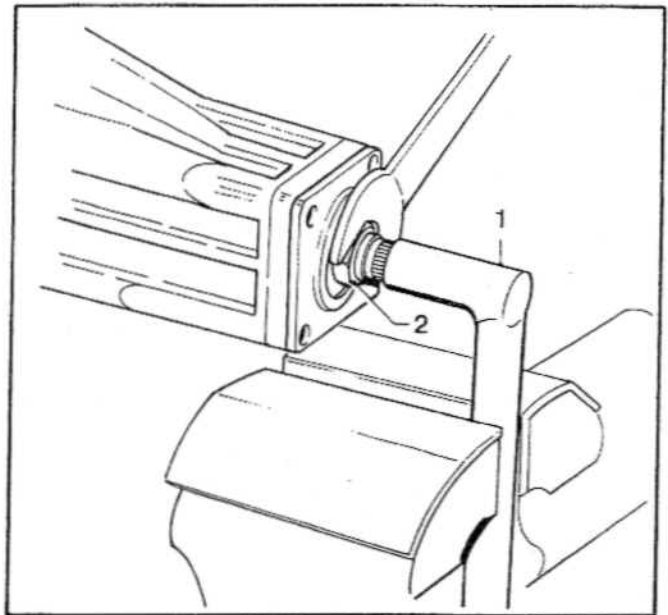

Afb. 4.16.3. Pignonhuis
1. Speciaal gereedschap
2. Moer

- (6) Plaats het cardan in dit gereedschap.
- (7) Draai moer (1) los, zie afb. 4.16.4.
- (8) Verwijder bus (2) en O-ring (3).
- (9) Verwijder keerring (4).

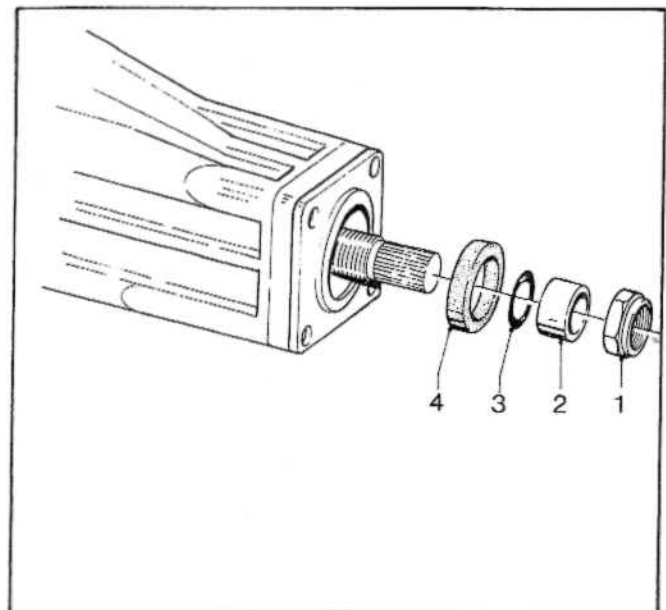

Afb. 4.16.4. Pignonhuis
1. Moer
2. Bus
3. O-ring
4. Oliekeerring

b. Aanbrengen

- (1) Breng keerring (4) van afb. 4.16.4. aan, gebruik hiervoor speciaal gereedschap (1), zie afb. 4.16.3.
- (2) Breng O-ring (3) aan.
- (3) Breng bus (2) en moer (1) aan, moer (1) voor het aanbrengen licht invetten met (G-460) en aandraaien met een moment van 98 Nm (10 kgm).
- (4) Breng cardan aan, zie 4.16.1.b.

OPMERKING:

Na het aanbrengen van het achterwiel controleren of dit juist is afgesteld.

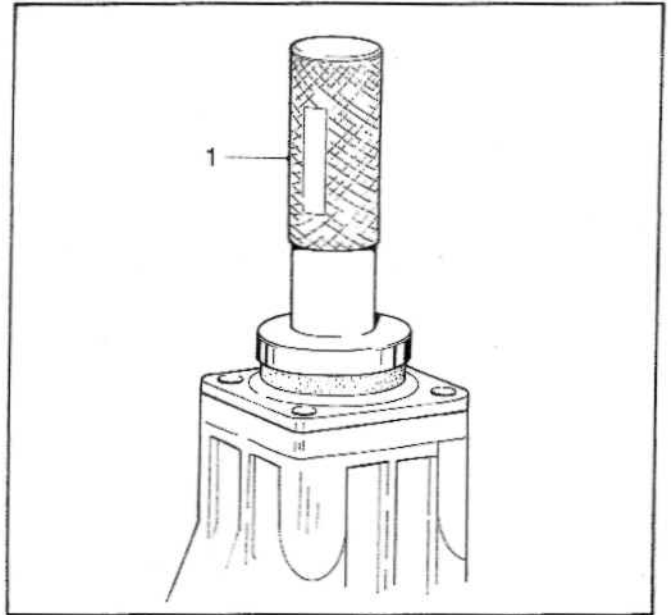

Afb. 4.16.5. Pignonhuis
1. Speciaal gereedschap

4.17. Remcilinders

4.17.1. Wielremcilinder herstellen

a. Verwijderen

- (1) Verwijder wielremcilinders van frame en cardan en verwijder slangen, zie afb. 4.17.1. of 4.17.2.

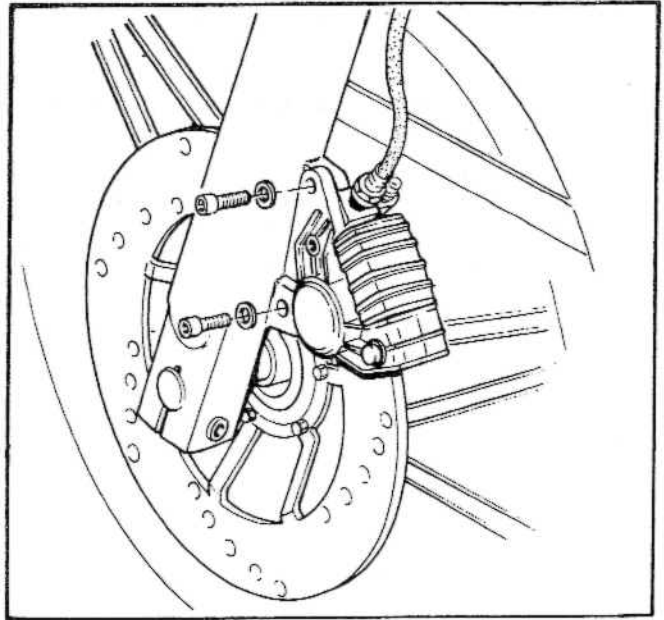

Afb. 4.17.1. Voorwielremcilinder

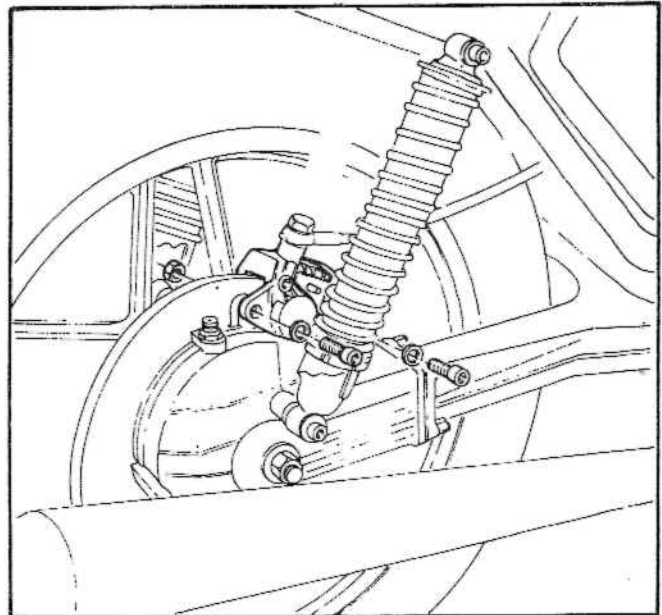

Afb. 4.17.2. Achterwielremcilinder

- (2) Verwijder kap (1), zie afb. 4.17.3.
- (3) Verwijder pen (2).
- (4) Neem remblokken (3), pennen (4) en veer (5) weg.
- (5) Verwijder ontluchtingsnippel (7) en rubberdop (6).
- (6) Verwijder schroeven (8).
- (7) Neem cilinderhelft (9) weg van cilinderhelft (10).
- (8) Verwijder O-ring (11).
- (9) Verwijder plungers (12).
- (10) Verwijder keerringen (13).
- (11) Verwijder pakkingringen (14).
- (12) Controleer de gedemonteerde delen op beschadigingen.
- (13) Vervang of herstel beschadigde delen.
- (14) Vervang ook de pakkingringen.
- (15) Controleer de diameter van cilinderhelften en zuigers. Deze zijn resp. cilinder max. dia 32,071 mm en van zuigers min. dia 31,930 mm.

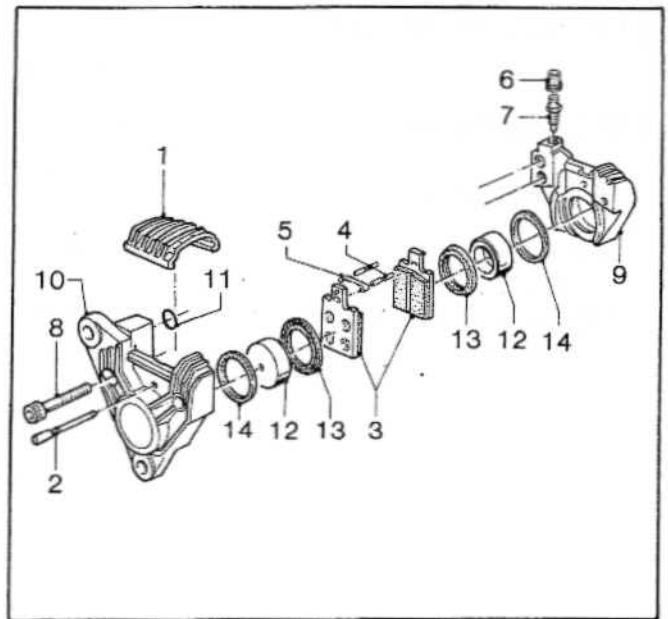

Afb. 4.17.3. Wielremcilinder

1. Kap
2. Pen
3. Remblokken
4. Pennen
5. Veer
6. Rubberdop
7. Ontluchtingsnippel
8. Schroef
9. Cilinderhelft
10. Cilinderhelft
11. O-ring
12. Plunger
13. Keerring
14. Pakkingring

b. Aanbrengen

OPMERKING:

Reinig alle onderdelen zeer nauwkeurig alvorens te monteren, betracht bij werkzaamheden aan het remcircuit uiterste reinheid i.v.m. levensgevaar voor berijder.

- (1) Breng O-ring (11) en keerringen (13) en (14) aan in cilinderhelften (9) en (10).
- (2) Breng plunjers aan.

OPMERKING:

Tijdens het monteren van de plunjer in de cilinder de pakkingringen iets met remvloeistof insmeren.

- (3) Bevestig cilinderhelft (9) aan (10) met schroeven (8) met een moment van 25 - 29 Nm (2,5 - 3 kgm).
- (4) Breng remcilinder aan op frame.
- (5) Breng remblokken (3), pennen (2) en (4) en veer (5).
- (6) Breng kap (1) aan.
- (7) Breng ontluchtingsnippel (7) en dop (6) aan.
- (8) Breng leidingen aan.
- (9) Ontlucht het remsysteem, zie 2TH punt 4.22.2.e.

4.18. Stuur en balhoofd

4.18.1. Stuur vervangen

a. Verwijderen

- (1) Maak clip (1) los en verwijder gaskabels (2), zie afb. 4.18.1.
- (2) Verwijder schroeven (3) en neem gashendel (4) weg.

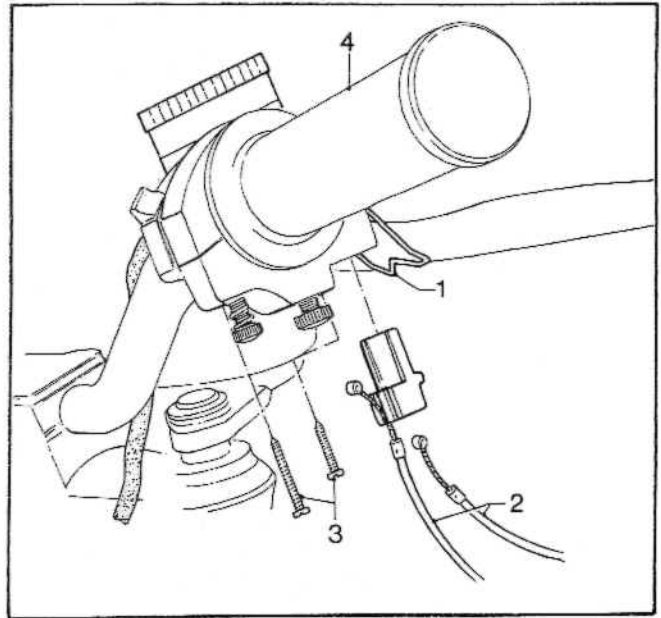

Afb. 4.18.1. Gashendel

1. Clip
2. Gaskabels
3. Schroeven
4. Gashendel

- (3) Draai schroef (1) en (2) los.
- (4) Verwijder remleiding en neem remhendel met reservoir (3) weg.

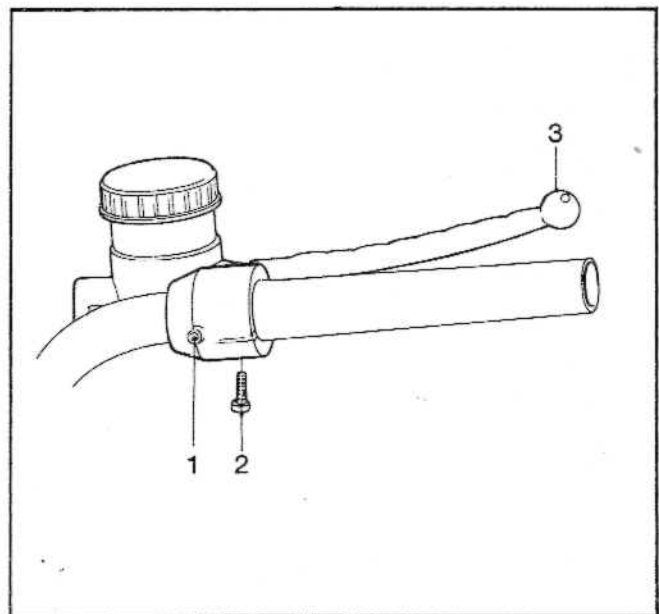

Afb. 4.18.2. Remhendel

1. Schroef
2. Schroef
3. Remhendel met reservoir

- (5) Verwijder rubberhandvat (1), zie afb. 4.18.3.
- (6) Verwijder schroeven (2) en neem schakelaarset (3) weg.
- (7) Draai schroef (4) en (5) los.
- (8) Neem koppelingshendel (6) weg.

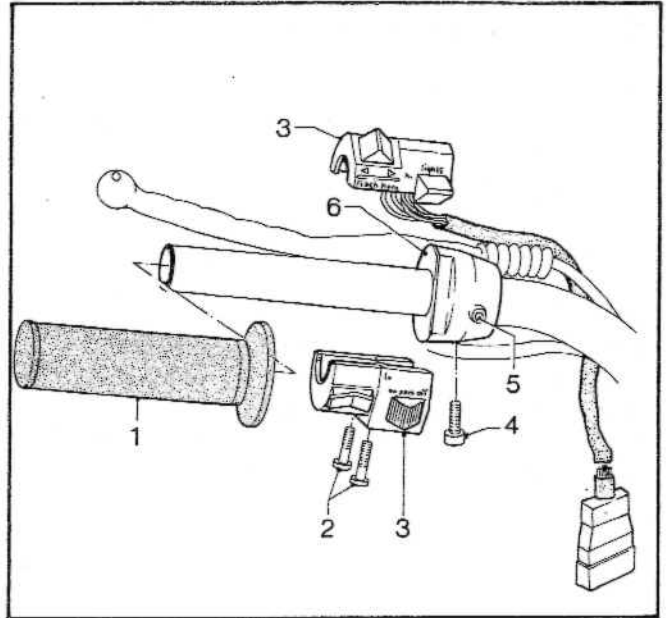

Afb. 4.18.3. Koppelingshendel

- 1. Rubberhandvat
- 2. Schroeven
- 3. Schakelaarset
- 4. Schroef
- 5. Schroef
- 6. Koppelingshendel

- (9) Verwijder schroeven (1) en ringen (2), zie afb. 4.18.4.
- (10) Verwijder deksel (3).
- (11) Verwijder tussenstuk (4) en neem huis (5) weg.

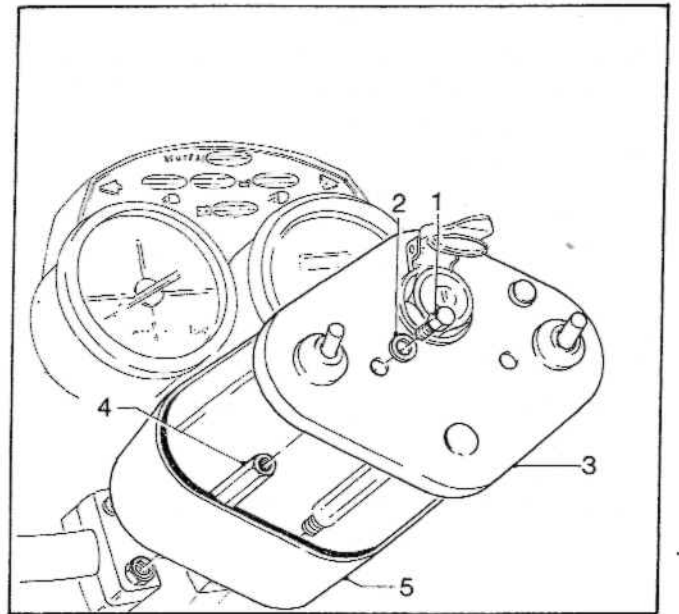

Afb. 4.18.4. Instrumentenpaneel

- 1. Schroef
- 2. Ring
- 3. Deksel
- 4. Tussenstuk
- 5. Huis

- (12) Verwijder schroeven (1), zie afb. 4.18.5.,
neem deksel (2) weg.
(13) Neem stuur (3) weg.

b. Aanbrengen

- (1) Aanbrengen in omgekeerde volgorde.

OPMERKING:

Voor het aanbrengen de bevestigingsdelen
invetten met (G-460). De schroeven (1) van
afb. 4.18.5. en de tussenstukken (4) van afb.
4.18.4. aandraaien met een moment van 30
Nm (3 kgm).

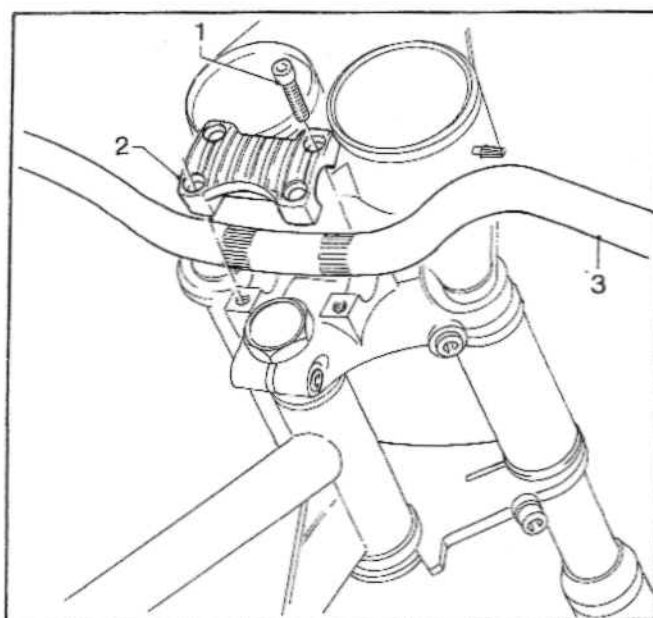

Afb. 4.18.5. Stuur
1. Schroef
2. Kap
3. Stuur

- c. Verwijderen schakelaar 2-tonige hoorn bij
marechaussee uitvoering.

- (1) Verwijder aansluitstekker.
(2) Verwijder plakband dat om de schakelaar
(1) en plaat (3) gewonden is, zie afb. 4.18.6.
(3) Neem schakelaar (1) weg.
(4) Verwijder schroeven (2).
(5) Neem plaat (3) weg.
(6) Verwijder schroeven (4).
(7) Neem beugel (5) weg.

b. Aanbrengen

- (1) Aanbrengen in omgekeerde volgorde.

OPMERKING:

De schroeven (2) en (4) voor het aanbrengen
licht invetten met (G-460).

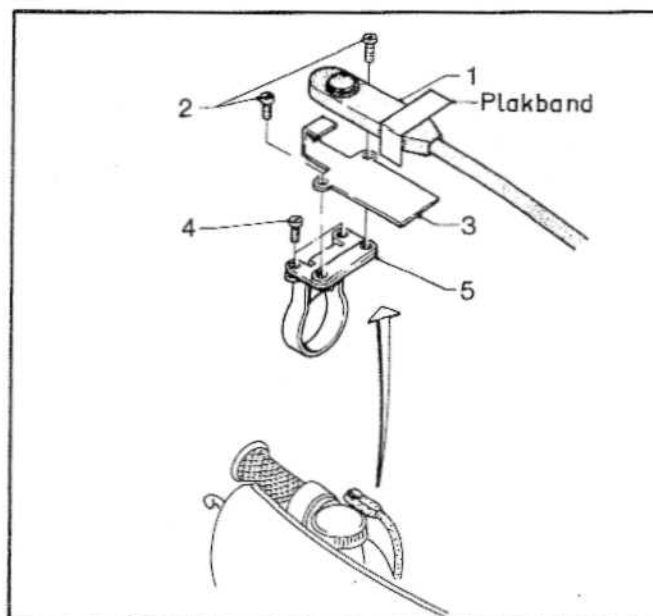

Afb. 4.18.6. Schakelaar 2-tonige hoorn
1. Schakelaar
2. Schroef
3. Plaat
4. Schroef
5. Beugel

4.18.2. Balhoofdslagers en cups vervangen

a. Verwijderen

- (1) Plaats motor op bok.
- (2) Verwijder wielremcilinder links en rechts, zie 4.17.1.
- (3) Verwijder voorwiel, zie 4.14.1.
- (4) Verwijder stuur kpl. met bedieningsorganen, zie 4.18.1. en leg deze op het brandstofreservoir.
- (5) Maak aansluitstekker van koplamp los en merk deze.
- (6) Verwijder schroeven (1) en neem koplamp (2) weg, zie afb. 4.18.7.
- (7) Verwijder schroeven (3) en ringen (4) en neem instrumentenpaneel (5) weg.
- (8) Draai de schroeven (6) en schroeven (7) links en rechts iets los.

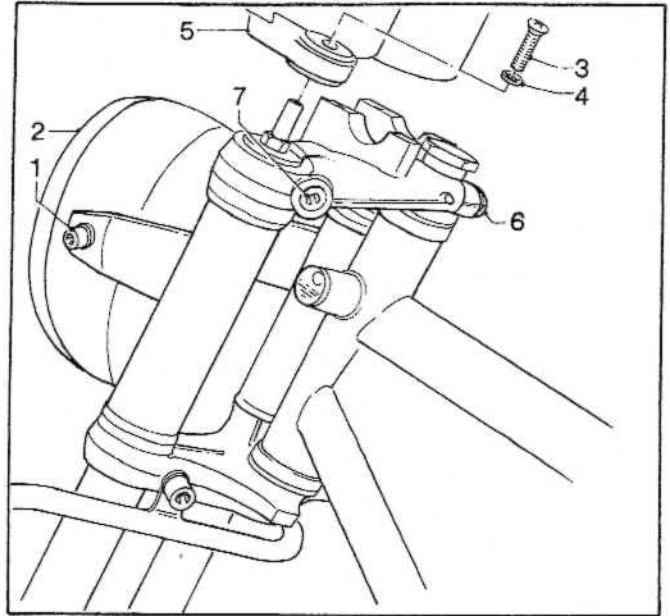

Afb. 4.18.7. Brugstukken

1. Schroef
2. Koplamp
3. Schroef
4. Ring
5. Instrumentenpaneel
6. Schroef
7. Schroef

- (9) Verwijder moer (1), zie afb. 4.18.8.
- (10) Verwijder brugstuk (2).
- (11) Verwijder ring (3).
- (12) Neem afstelmoer (4) weg en verwijder kogels (5).

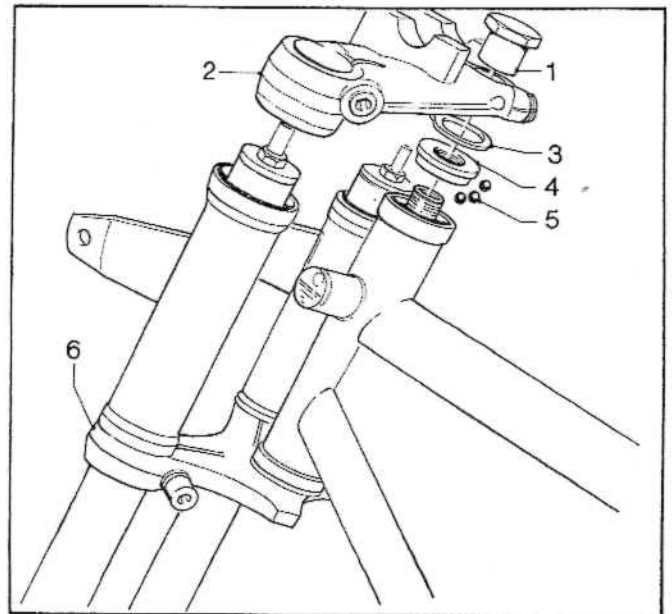

Afb. 4.18.8. Brugstukken

1. Moer
2. Brugstuk boven
3. Ring
4. Afstelmoer
5. Kogels
6. Brugstuk onder

- (13) Verwijder vork kpl. met onderste brugstuk (6) afb. 4.18.8. van frame (1), zie afb. 4.18.9.
- (14) Verwijder kogels (2), (3) en cup (4).
- (15) Verwijder cups (5) uit frame (1).

b. Aanbrengen

- (1) Aanbrengen in omgekeerde volgorde.

OPMERKING:

Tijdens het aanbrengen van de kogels en cups deze invetten met (G-403) boven 22 en onder 22 kogels.

Na het aanbrengen van het remhendel en vloeistofreservoir, remvloeistof bijvullen en remsysteem ontluichten, zie 2TH punt 4.22.2.e.

Na het aanbrengen van het koppelingshendel kabel afstellen, zie punt 4.6.1.b.

De moer (1) van afb. 4.18.8. aandraaien met een moment van 50 - 60 Nm (5 - 6 kgm).

De schroeven (6) en (7) van afb. 4.18.7. met een moment van 45 Nm (4,5 kgm).

De schroeven (1) van afb. 4.18.5. en de tussenstukken (4) van afb. 4.18.4. met een moment van 30 Nm (3 kgm).

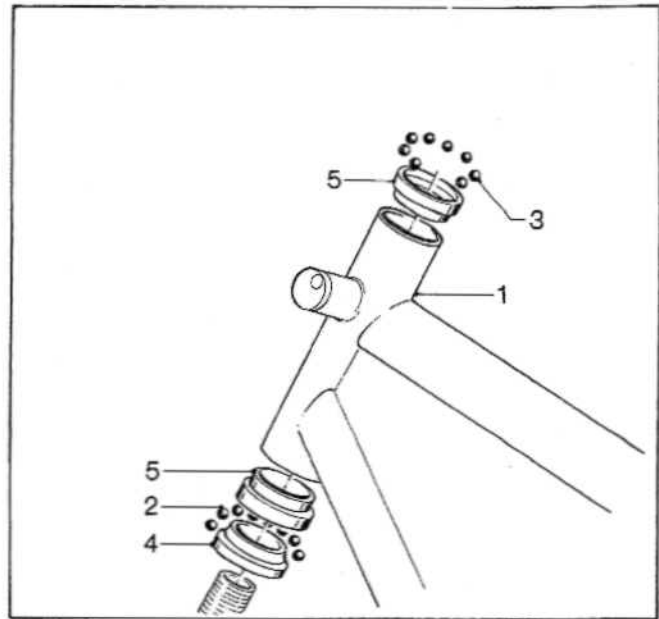

Afb. 4.18.9. Balhoofd

- 1. Frame
- 2. Kogels
- 3. Kogels
- 4. Cup
- 5. Cup