

4.19. Vering en schokbrekers

4.19.1. Brugstukken vervangen

a. Verwijderen

- (1) Plaats motor op bok, zie 4.1.1.a.
- (2) Verwijder wielremcilinders, zie 4.17.1.
- (3) Verwijder voorwiel, zie 4.14.1.
- (4) Verwijder stuur kpl. met bedieningsorganen, zie 4.18.1.
- (5) Verwijder koplamp en instrumentenpaneel, zie 4.18.2.
- (6) Verwijder moer (1) en brugstuk (2), zie 4.19.1.

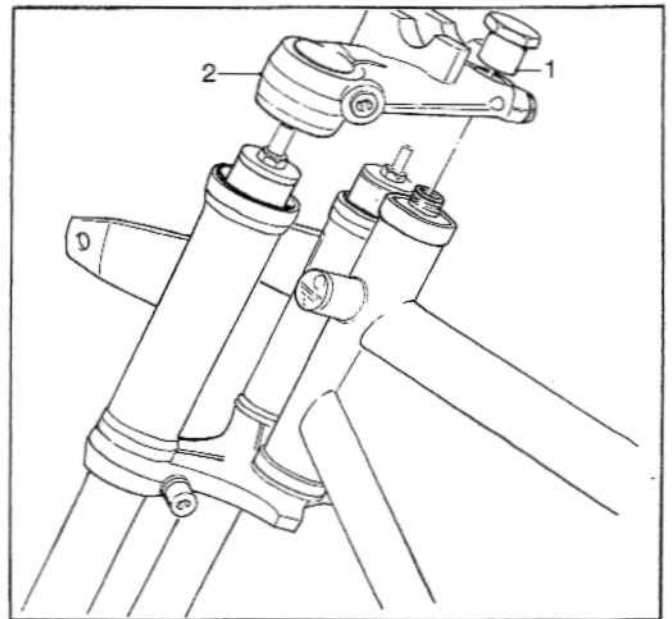

Afb. 4.19.1. Voorvork
1. Moer
2. Brugstuk

- (7) Verwijder rubberringen (1) en neem tussenstukken (2) en rubberringen (3) weg, zie afb. 4.19.2.
- (8) Draai schroeven (4) iets los en verwijder vorkbenen (5) uit brugstuk (6).
- (9) Neem brugstuk (6) uit frame, zie 4.18.2.

b. Aanbrengen

- (1) Aanbrengen in omgekeerde volgorde.

OPMERKING:

Tijdens het aanbrengen van de kogels en de cups deze invetten met (G-403), boven 22 en onder 22 kogels.

De rubberring (1) en (3) altijd vervangen.

Na het aanbrengen van het remhendel het remsysteem ontluchten, zie 2TH punt 4.22.2.e.

Na het aanbrengen van het koppelingshendel de kabel afstellen, zie 4.6.1.b.

Moer (1) van afb. 4.19.1. vastdraaien met een moment van 50 - 60 Nm (5 - 6 kgm).

De schroeven (4) van afb. 4.19.2. met een moment van 45 Nm (4,5 kgm).

De schroeven (1) van afb. 4.18.5. en als tussenstukken (4) van afb. 4.18.4. met een moment van 30 Nm (3 kgm).

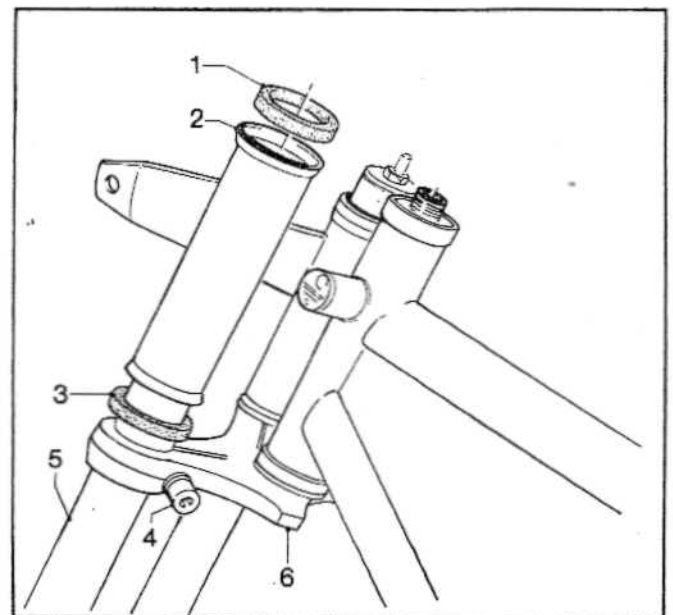

Afb. 4.19.2. Voorvork
1. Rubberring
2. Tussenstuk
3. Rubberring
4. Schroef
5. Vorkpoot
6. Brugstuk

4.19.2. Voorvorkrubbers vervangen.

a. Verwijderen

- (1) Plaats motor op bok, zie 4.1.1.a.
- (2) Verwijder voorwiel, zie 4.14.1.
- (3) Verwijder moeren (1) en ringen (2) en neem spatbord (3) weg, zie afb. 4.19.3.
- (4) Verwijder schroef (1) en ring (2), zie afb. 4.19.4.
- (5) Draai schroef (3), (4) en (5) los.
- (6) Neem voorvorkpoot (5) van afb. 4.19.3. weg.
- (7) Verwijder vorkrubber (4), zie afb. 4.19.3.

b. Aanbrengen

- (1) Aanbrengen in omgekeerde volgorde.

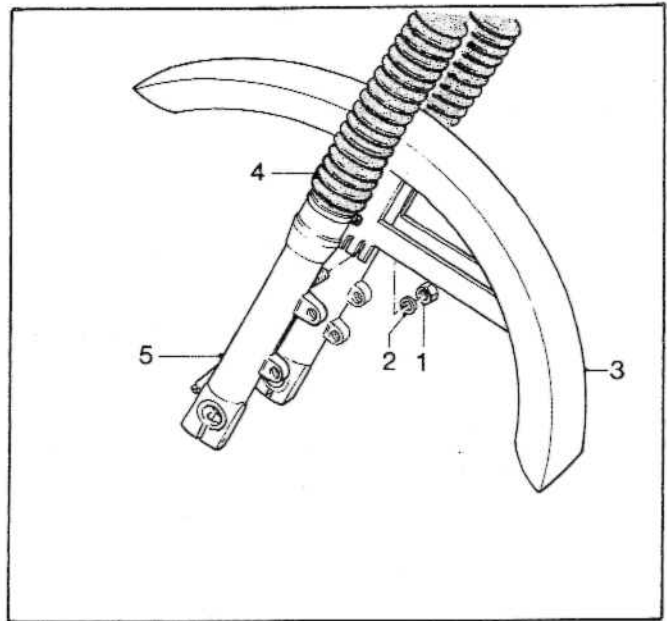

Afb. 4.19.3. Voorvork

1. Moer
2. Ring
3. Spatbord
4. Vorkrubber
5. Voorvorkpoot

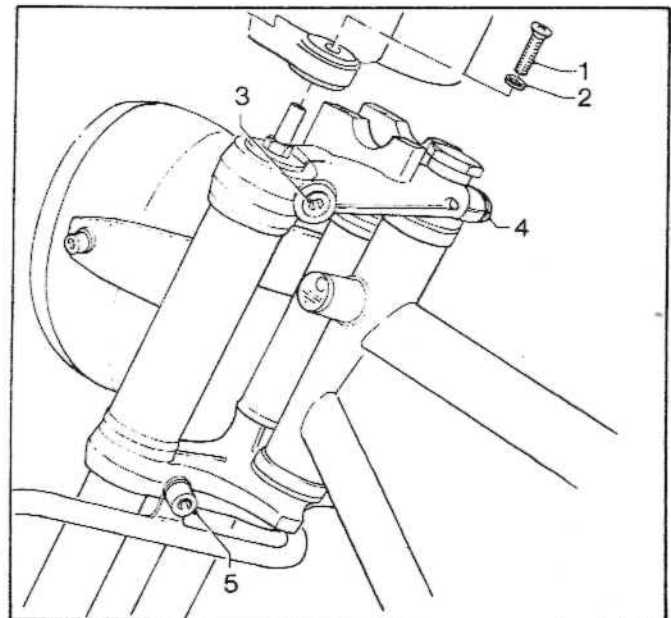

Afb. 4.19.4. Voorvork

1. Schroef
2. Ring
3. Schroef
4. Schroef
5. Schroef

4.19.3. Voorvork vervangen

a. Verwijderen

- (1) Plaats motor op bok, zie 4.1.1.a.
- (2) Verwijder voorwiel, zie 4.1.1.a.
- (3) Verwijder spatbord.
- (4) Verwijder het stuur, zie 4.18.1.
- (5) Verwijder schroeven (1) en ringen (2), zie afb. 4.19.5.
- (6) Neem instrumentenpaneel (3) weg.
- (7) Verwijder aansluitsteker van koplamp, en merk deze.
- (8) Verwijder schroeven (4) en neem koplamp (5) weg.
- (9) Draai klemschroeven (6) en (7) los.
- (10) Verwijder vorkpoten (8).
- (11) Verwijder tussenstuk (9).

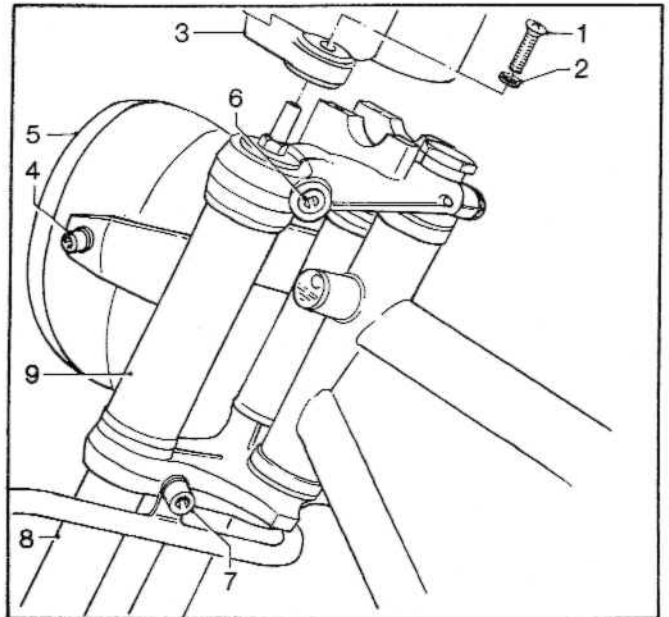

Afb. 4.19.5. Voorvork

1. Schroef
2. Ring
3. Instrumentenpaneel
4. Schroef
5. Koplamp
6. Schroef
7. Schroef
8. Vorkpoot
9. Tussenstuk

b. Aanbrengen

- (1) Aanbrengen in omgekeerde volgorde.

OPMERKING:

Vul de nieuwe vorkpoten indien nodig met 0,070 l. olie (C-635). Gebruik hiervoor speciaal gereedschap. Alle bevestigingsdelen voor het aanbrengen licht invetten met (G-460).

De schroeven (6) en (7) aandraaien met een moment van 45 Nm (4,5 kgm).

Voor de andere aanhaalmomenten, zie genoemde punten.

4.19.4. Bevestigingsbouten en rubbers en achterveerelementen vervangen.

a. Verwijderen

- (1) Verwijder valbeugels.
- (2) Verwijder schroeven (1) en ringen (2) uit achtervork, aandrijfhuis en frame, zie afb. 4.19.6.
- (3) Verwijder rubbers (3).
- (4) Neem achterveerelementen (4) weg.
- (5) Voor controle van het achterveerelement, zie afb. 4.19.7.

b. Aanbrengen

- (1) Aanbrengen in omgekeerde volgorde.
- (2) Om een goede rijstabiliteit te verkrijgen moeten de veerelementen een gelijke spanning hebben, dit kan afgesteld worden met een haaksleutel (speciaal gereedschap), zie 1TH.

OPMERKING:

Kontroleer of de draadsteun (5) goed in vork of cardan vastgedraaid is. De bevestigingsdelen voor het aanbrengen licht invetten met (G-460). De schroeven (1) vastdraaien met een moment van 30 Nm (3 kgm).

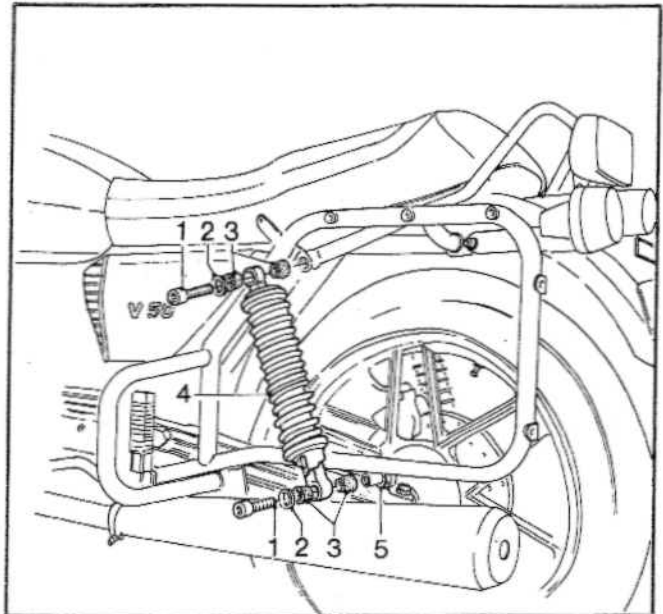

Afb. 4.19.6. Achtervering

1. Schroef
2. Ring
3. Rubbers
4. Veerelement
5. Nok

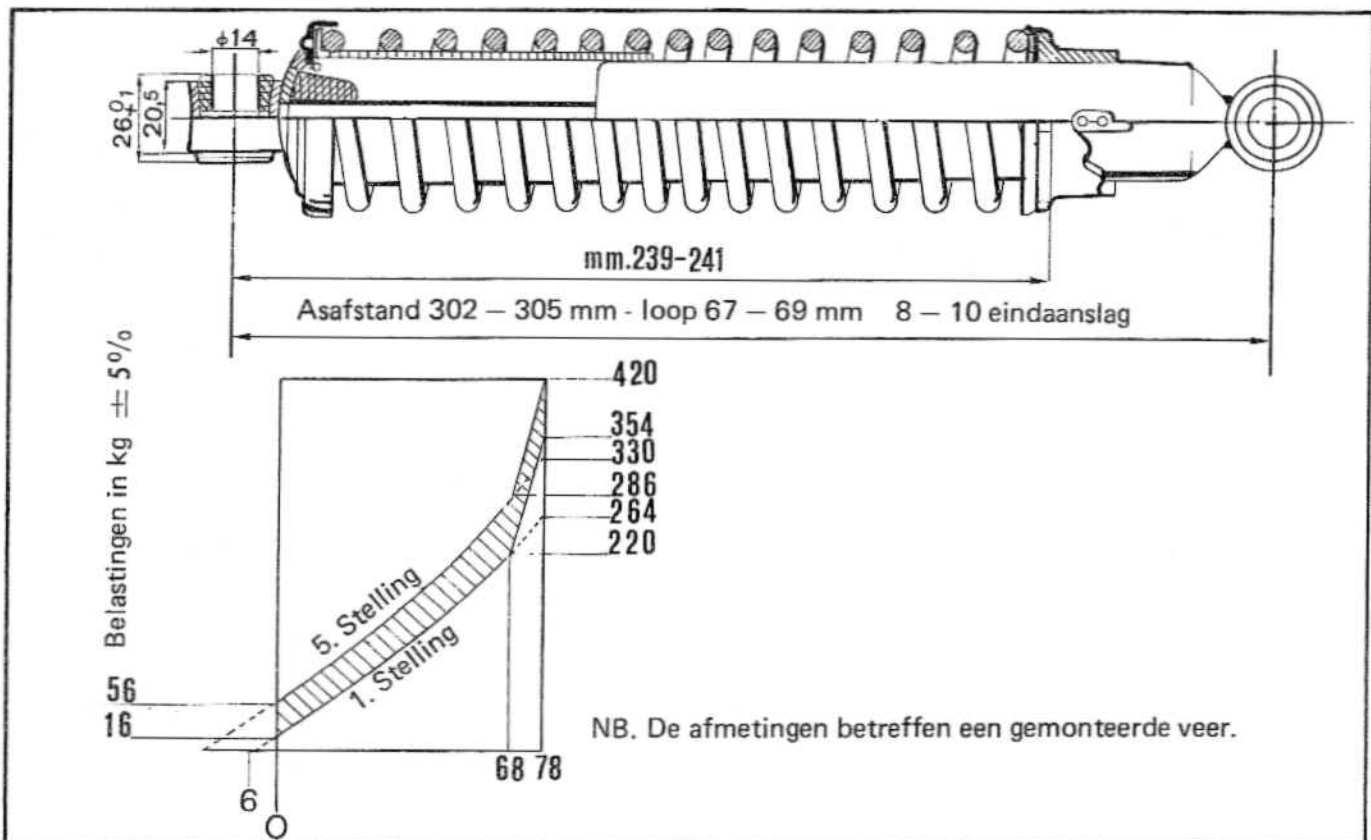

Afb. 4.19.7. Achterveerelement

4.20. Achtervork

4.20.1. Achtervork vervangen

a. Verwijderen

- (1) Plaats motor op middenstandaard.
- (2) Verwijder achterwiel, zie 4.15.1.a.
- (3) Verwijder wielremcilinder.
- (4) Verwijder cardan, zie 4.16.1.a.
- (5) Verwijder moeren (1) en pennen (2), zie afb. 4.20.1.
- (6) Maak klemband (3) los.
- (7) Neem vork (4) weg van frame.
- (8) Voor controle van vork (4), zie afb. 4.20.2.

b. Aanbrengen

- (1) Aanbrengen in omgekeerde volgorde, zie ook 4.15.1.b. en 4.16.1.b.

OPMERKING:

Voor het verwijderen en aanbrengen van moer (1) en pen (2) speciaal gereedschap gebruiken. Let op dat tijdens het aanbrengen van de gemonteerde onderdelen dat de drukveer tussen cardanas en de tandwielbus goed in zijn zitting van de cardanas komt te zitten.

Voor het aanbrengen van de bevestigingsdelen deze licht invetten met (G-460).

De juiste aanhaalmomenten van de diverse schroeven en moeren zijn vermeld in de genoemde punten, een totaal overzicht van de aanhaalmomenten staat in punt 2.2.4. van hoofdstuk 2.

Na montage achterwiel controleren of dit in lijn staat met voorwiel zonodig achterwiel opnieuw laten afstellen.

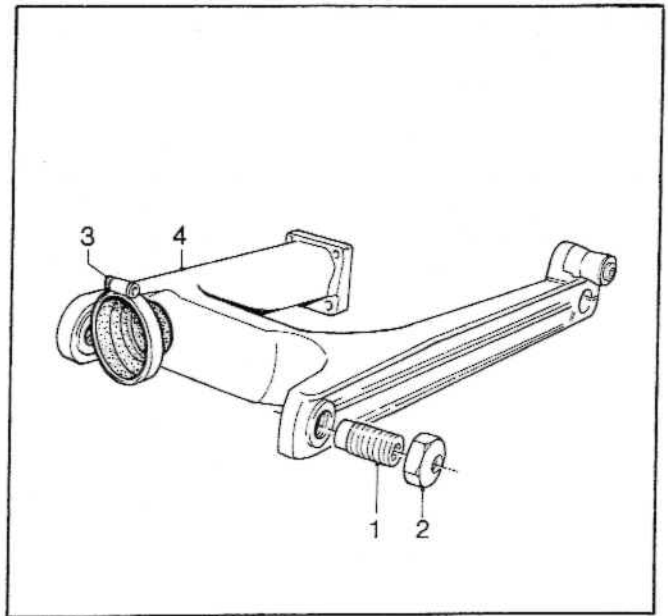

Afb. 4.20.1. Achtervork

1. Moer
2. Pen
3. Klemband
4. Achtervork

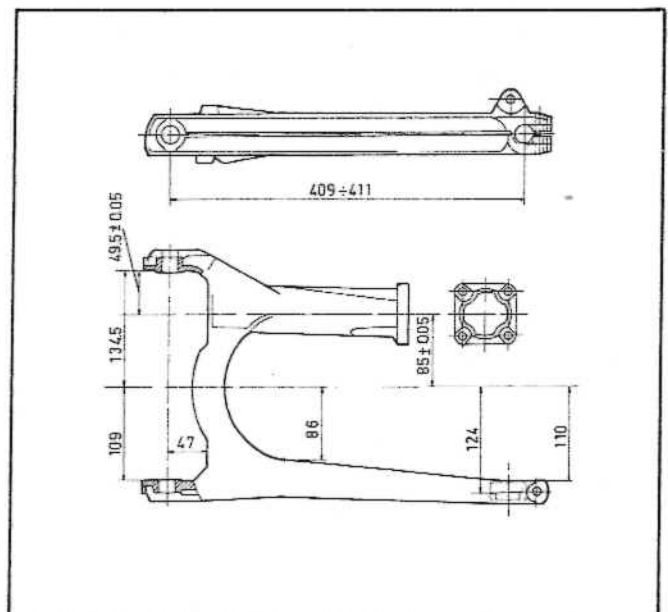

Afb. 4.20.2. Achtervork

4.20.2. Achtervorklagers vervangen

a. Verwijderen

- (1) Plaats motor op middenstandaard.
- (2) Verwijder onderste bevestigingsschroeven van achterveerelement, zie 4.19.4.
- (3) Verwijder moer (1) en schroef (2), zie afb. 4.20.3. Gebruik hiervoor speciaal gereedschap.

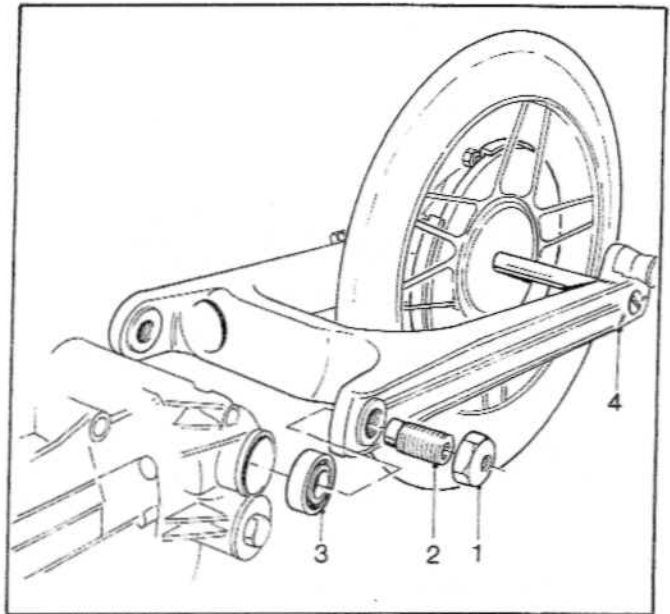

Afb. 4.20.3. Achtervork

1. Moer
2. Schroef
3. Kogellager
4. Achtervork

- (4) Verwijder kogellagers (3) uit versnellingsbakdeksel, gebruik hiervoor trekker (1) (speciaal gereedschap), zie afb. 4.20.4.

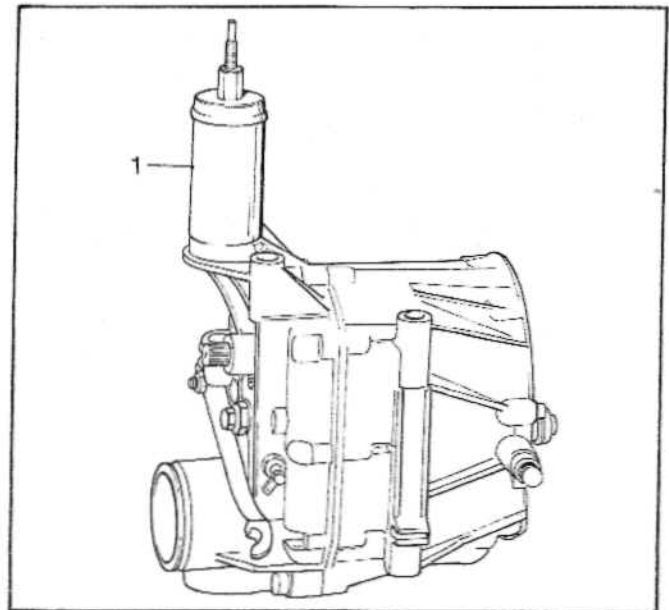

Afb. 4.20.4. Versnellingsbak

1. Speciaal gereedschap

b. Aanbrengen

- (1) Breng kogellagers (3) van afb. 4.20.3. aan en gebruik hiervoor gereedschap (1) (speciaal gereedschap), zie afb. 4.22.5.
- (2) Breng de rest van de onderdelen aan in omgekeerde volgorde.

OPMERKING:

De bevestigingsdelen voor het aanbrengen licht invetten met (G-460).

Moer (1) van afb. 4.20.1. aandraaien met een moment van 45 Nm (4,5 kgm).

De schroeven van het achterveerelement met een moment van 30 Nm (3 kgm).

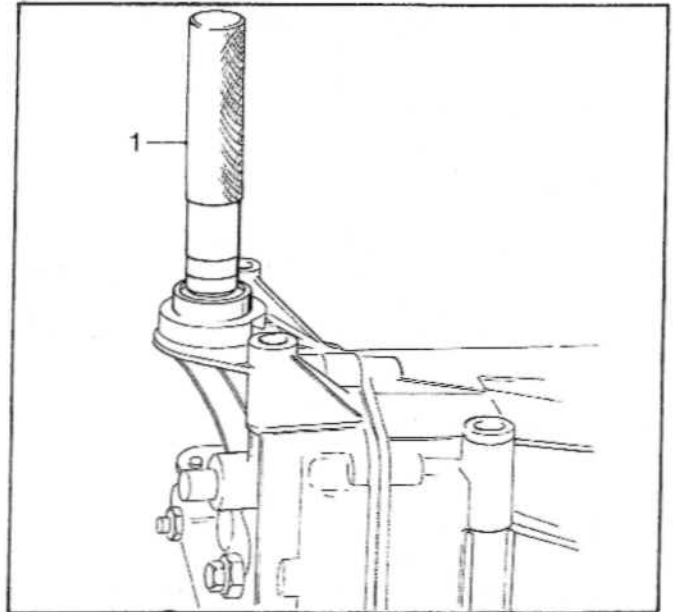

Afb. 4.20.5. Versnellingsbak
1. Speciaal gereedschap

4.21. Zadel, zijtassen en dragers

4.21.1. Zadel vervangen

a. Verwijderen

- (1) Ontgrendel zadel door knop (1) aan linkerzijde van motorrijwiel naar voren te drukken, zie afb. 4.2.1.
- (2) Verwijder moer (1) en ring (2), zie afb. 4.21.2.
- (3) Verwijder schroef (3).
- (4) Neem zadel (4) weg.

b. Aanbrengen

- (1) Aanbrengen in omgekeerde volgorde.

OPMERKING:

De bevestigingsdelen voor het aanbrengen licht invetten met (G-460).

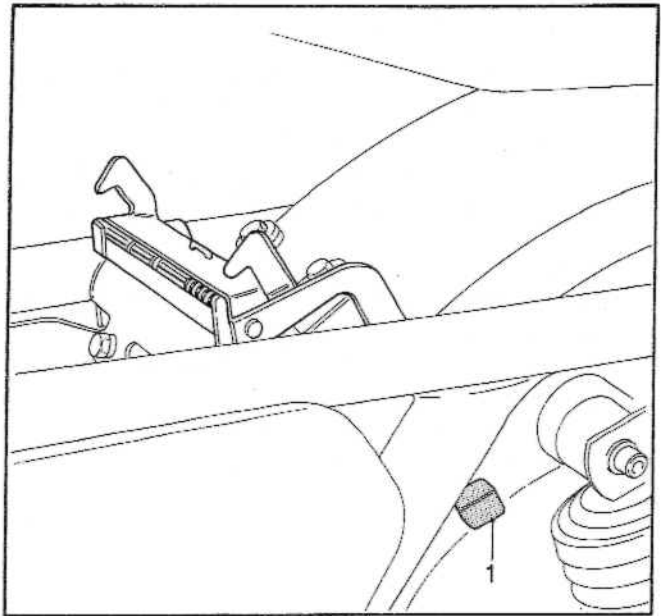

Afb. 4.21.1. Zadelvergrendeling
1. Knop

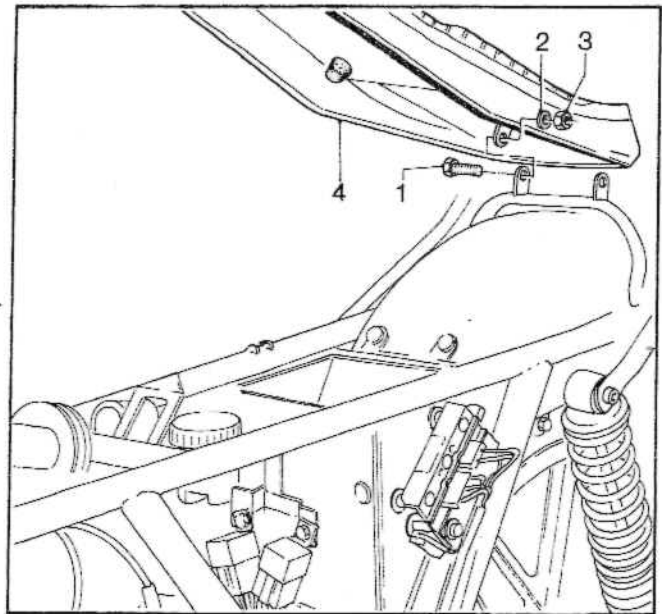

Afb. 4.21.2. Zadel
1. Moer
2. Ring
3. Schroef
4. Zadel

4.22. Zijtas

4.22.1. Zijtas vervangen

a. Verwijderen

- (1) Verwijder schroef (1) en ring (2), zie afb. 4.22.1.
- (2) Maak riem (3) los.
- (3) Neem tas (4) weg.

b. Aanbrengen

- (1) Aanbrengen in omgekeerde volgorde.

OPMERKING:

Voor het aanbrengen van de bevestigingsdelen deze licht invetten met (G-460).

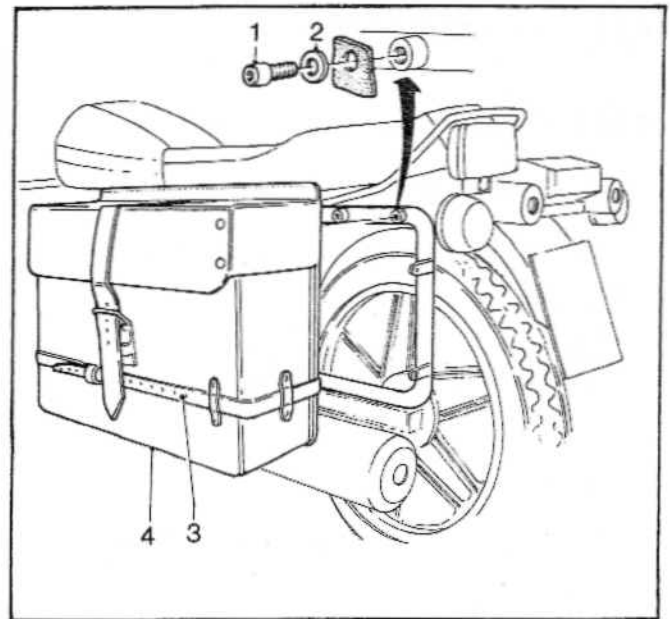

Afb. 4.22.1. Zijtas

- 1. Schroef
- 2. Ring
- 3. Riem
- 4. Tas

4.23. Instrumentenpaneel

4.23.1. Aandrijving toerenteller vervangen

a. Verwijderen

- (1) Schuif rubberhoes (1) omhoog, zie afb. 4.23.1.
- (2) Schroef kartelmoer (2) los.
- (3) Neem aandrijfkabel (3) weg.
- (4) Verwijder aandrijving (4).

b. Aanbrengen

- (1) Aanbrengen in omgekeerde volgorde.

OPMERKING:

Let op dat de vulring onder aandrijving (4) nog in uitsparing ligt.

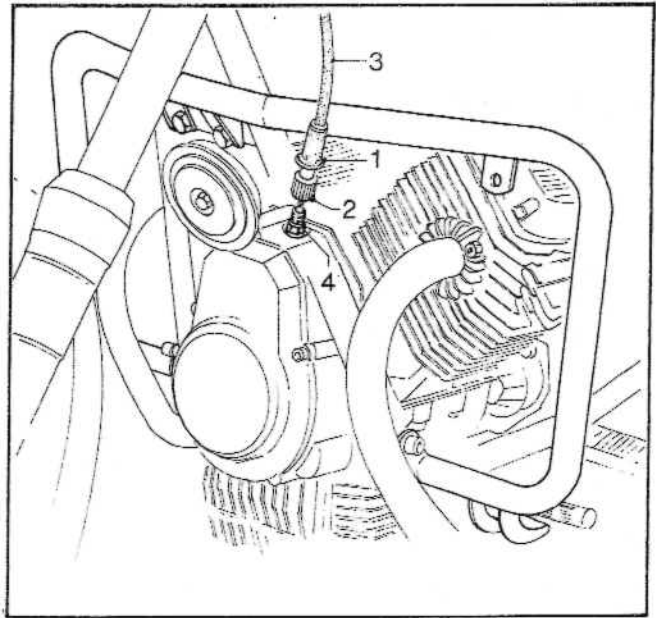

Afb. 4.23.1. Aandrijving toerenteller

- 1. Rubberhoes
- 2. Kartelmoer
- 3. Aandrijfkabel
- 4. Aandrijving

H O O F D S T U K 5

ONDERHOUDSSCHEMA

5.1. Inleiding

5.1.1. Toelichting

- a. Dit onderhoudsschema is onderverdeeld in verschillende groepen overeenkomstig de Functionele Standaard Nato Groepsindeling. (ontleend aan TB 750-93-1)
- b. Het schema is bestemd als leidraad voor het personeel dat belast is met de samenstelling van bevoorradings- en onderhoudsdocumentatie, alsmede t.b.v. opleidingen en 1e echelons onderhoud.
- c. In de kolommen 1 t/m 5 is met 'X' aangegeven door welk de werkzaamheden dienen te worden uitgevoerd.
- d. Indien in de kolommen 'XX' is aangegeven zijn de componenten als 'DIREKTE RUIL' artikel opgenomen.
- e. Indien in de vierde kolom 'XU' is aangegeven worden de reparatie van deze artikelen uitbesteed bij 'CIVIELE BEDRIJVEN'.
- f. De indeling van de echeloneringskolommen is als volgt:
 - 1e. Werkzaamheden uit te voeren door het bedienend personeel.
 - 2e. Werkzaamheden uit te voeren door het onderhoudspersoneel van de gebruikende eenheid.
 - 3e. Werkzaamheden uit te voeren door het personeel van de directsteunende eenheid.
 - 4e. Werkzaamheden uit te voeren door het personeel van de 4e echelons onderhoudswerkplaatsen.
 - 5e. Werkzaamheden uit te voeren door het personeel van de basis onderhoudswerkplaatsen.

STANDAARD GROEPSINDELING

- 01 MOTOR
- 02 KOPPELING
- 03 BRANDSTOFSYSTEEM
- 04 UITLAATSYSTEEM
- 06 ELECTRISCHE INSTALLATIE
- 07 VERSNELLINGSBAK
- 09 CARDANAS
- 10 VOORWIELSAMENSTEL
- 11 ACHTERWIELSAMENSTEL
- 12 REMSYSTEEM
- 14 STUURINRICHTING
- 15 FRAME
- 17 VERING EN SCHOKBREKERS
- 18 ZADEL, TASSENDRAGERS, TASSEN, DEKSELS en STEUNEN
- 47 INSTRUMENTENPANEEL

BENAMING	ECHELON				
	1	2	3	4	5
<u>GROEP 01 MOTOR</u>					
<u>0100 MOTOR COMPLEET</u>					
MOTOR vervangen			XX		
OLIEPEIL controleren c.q. bijvullen	X				
MOTOROLIE verversen		X			
BEVESTIGINGSBOUTEN controleren/vervangen		X			
<u>0101 MOTORBLOK EN CILINDERS</u>					
CILINDERKOPPAKKING vervangen			X		
CILINDERKOP KPL. vervangen			XX		
VOORSTE KRUKASKEERRING vervangen			X		
ACHTERSTE KRUKASKEERRING vervangen			X		
<u>0103 VLIEGWIELSAMENSTEL</u>					
VLIEGWIEL en/of STARTERKRANS vervangen			X		
<u>0105 DISTRIBUTIESYSTEEM</u>					
KLEPPEN stellen		X			
KLEPDEKSEL en PAKKING vervangen		X			
KLEPSTELBOUTEN en MOEREN vervangen		X			
KLEPTUIMELAARS en/of AS vervangen			X		
KLEPSTOTERSTANGEN vervangen			X		
DISTRIBUTIEDEKSELPAKKING vervangen			X		
NOKKENAS TANDWIEL, KETTING, KETTINGGELEIDER en SPANNER vervangen		X			
<u>0106 SMEERSYSTEEM</u>					
OLIE verversen		X			
OLIECARTERPAKKING vervangen		X			
OLIECARTERPAN vervangen		X			
OLIEZEEF en CARTERPAN vervangen		X			
OLIEDRUKZENDER vervangen		X			
OLIEPOMP vervangen			X		
MOTOR ONTL. SLANGENKLEMMEN en KLEP vervangen			X		
<u>0107 KICKSTARTER</u>					
KICKSTARTER controleren op goede werking	X				
KICKSTARTER UITWENDIG herstellen		X			

BENAMING	ECHELON				
	1	2	3	4	5
<u>GROEP 02 KOPPELING</u>					
<u>0200 KOPPELING</u>					
KOPPELINGSPLAAT vervangen			X		
KOPPELINGSDRUKGROEP, DRUKPLAAT en SCHOTELVEER vervangen			X		
STOP inspectieopening starterkrans vervangen		X			
<u>0202 BEDIENINGSORGANEN</u>					
KOPPELINGSHANDEL vervangen		X			
KOPPELINGSKABEL vervangen		X			
KOPPELINGSHEFBOOM vervangen		X			
KOPPELINGSDRUKLAGER, DRUKSTIFT en RINGEN vervangen			X		
<u>GROEP 03 BRANDSTOFSYSTEEM</u>					
<u>0301 CARBURATEURS</u>					
CARBURATEURZEEFJES reinigen en PAKKINGEN vervangen		X			
CARBURATEURS herstellen			X		
CARBURATEURS vervangen		X			
CARBURATEURS afstellen		X	X		
CHOKE BEDIENINGSHEFBOOM vervangen		X			
CHOKE KABELS vervangen		X			
<u>0304 LUCHTFILTER</u>					
LUCHTFILTER reinigen en ELEMENT vervangen		X			
LUCHTFILTERHUIS vervangen		X			
<u>0306 BRANDSTOFRESERVOIR, EN LEIDINGEN</u>					
BRANDSTOFRESERVOIR vervangen en inwendig reinigen		X			
BRANDSTOFKRAAN cpl. vervangen		X			
BRANDSTOFLEIDINGEN en KLEMMEN vervangen		X			
BRANDSTOFRESERVOIRDOP met PAKKING vervangen		X			
BRANDSTOFRESERVOIRBEVESTIGINGSRUBBERS vervangen		X			
<u>0312 GASHENDEL EN KABELS</u>					
GASHENDEL vervangen		X			
GASHENDEL gangbaar maken		X			
GASKABELS vervangen		X			

BENAMING	ECHELON				
	1	2	3	4	5
<u>GROEP 04 UITLAATSYSTEEM</u>					
<u>0401 UITLAATSYSTEEM</u>					
UITLAATPIJPEN, DEMPERS, PAKKINGEN en BEVESTIGINGEN vervangen		X			
<u>GROEP 06 ELECTRISCHE INSTALLATIE</u>					
<u>0601 WISSELSTROOMGENERATOR</u>					
STATOR en ROTOR vervangen		XX			
DIODEDRAGER vervangen		XX			
KOOLBORSTELSAMENSTEL vervangen		X			
SPANNINGSREGELAAR vervangen		XX			
<u>0603 STARTMOTOR</u>					
STARTMOTOR vervangen		X			
STARTMOTOR herstellen			X		
KOOLBORSTEL vervangen			X		
STARTRELAIS vervangen		X			
<u>0605 ONTSTEKING</u>					
BOBINE met KABEL vervangen		X			
ROTOR vervangen			X		
ONTSTEKINGSEENHEID, electronische ontsteking vervangen			X		
BOUGIES vervangen		X			
BOUGIEKAP vervangen		X			
ONTSTEKING controleren/afstellen		X			
<u>0608 INSTRUMENTEN EN SCHAKELAARS NIET OP INSTR. PANEEL</u>					
SCHAKELAARS controleren op goede werking	X				
SCHAKELAARSAMENSTEL vervangen		X			
ZEKERINGEN vervangen	X				
ZEKERINGSKASTEN vervangen		X			
RICHTINGAANWIJZERAUTOMAAT vervangen		X			
ZEKERINGHOUDER (marechaussee uitvoering) vervangen		X			
SCHAKELAAR 2-TONIGE HOORN (marechaussee uitvoering) vervangen		X			
ELEKTRONISCHE KAST FLITSLICHT (marechaussee uitvoering) vervangen		X			

BENAMING	ECHELON				
	1	2	3	4	5
<u>0609 VERLICHTING</u>					
GLOEILAMPEN van KOPLICHT, STOP/ACHTERLICHT VERDUISTERDE VERLICHTING, MISTLICHT en RICHTINGAANWIJZER vervangen	X				
KOPLICHT afstellen, herstellen of vervangen		X			
STOP-, ACHTERLICHT herstellen/vervangen		X			
RICHTINGAANWIJZERS herstellen/vervangen		X			
VERDUISTERDE VERLICHTING herstellen/vervangen		X			
MISTACHTERLICHT herstellen/vervangen		X			
FLITSLICHT (MARECHAUSSEE UITVOERING) vervangen		X			
<u>0611 CLAXON</u>					
CLAXON controleren op goede werking	X				
CLAXON vervangen		X			
SCHAKELAAR vervangen		X			
2-TONIGE HOORN (marechaussee uitvoering) vervangen		X			
<u>0612 BATTERIJ</u>					
BATTERIJ laden/vervangen		X			
POLEN en KLEMMEN controleren en invetten	X				
BATTERIJ en HOUDER, reinigen	X				
VLOEISTOFPEIL controleren/bijvullen	X				
BATTERIJKABELS vervangen		X			
HOUDER vervangen		X			
<u>0613 BEDRADING</u>					
BEDRADING herstellen/vervangen			X		
<u>0700 VERSNELLINGSBAK</u>					
VERSNELLINGSBAK vervangen			XX		
VUL- en AFTAPSTOPPEN met PAKKINGEN vervangen		X			
OLIEPEIL controleren, bijvullen/verversen		X			
OLIEKEERRINGEN vervangen			X		
ONTLUCHTINGSNIPPEL vervangen		X			
NEUTRAALSTANDSCHAKELAAR vervangen		X			
<u>0705 SCHAKELPANEEL EN MECHANISME</u>					
SCHAKELMECHANISME uitwendig herstellen/vervangen			X		

BENAMING	ECHELON				
	1	2	3	4	5
<u>GROEP 09 CARDANAS</u>					
<u>0900 CARDANAS</u>					
CARDANAS vervangen			X		
RUBBERHOES vervangen			X		
<u>GROEP 10 VOORWIELSAMENSTEL</u>					
<u>1000 VOORWIELSAMENSTEL</u>					
STEEKAS en AFSTANDSBUSSEN vervangen		X			
LAGERS vervangen			X		
WIEL met LAGERS vervangen		X			
REMSCHIJVEN vervangen		X			
BAND vervangen		X			
<u>GROEP 11 ACHTERWIELSAMENSTEL</u>					
<u>1100 ACHTERWIELSAMENSTEL</u>					
STEEKAS en AFSTANDSBUSSEN vervangen			X		
LAGERS vervangen			X		
WIEL met LAGERS vervangen		X			
REMSCHIJF vervangen		X			
BAND vervangen		X			
<u>1102 CARDAN</u>					
CARDAN cpl. vervangen			XX		
PIGNONKEERRING vervangen			X		
VUL- en AFTAPSTOPPEN vervangen		X			
ONTLUCHTINGSNIPPEL vervangen		X			
OLIEPEIL controleren, bijvullen c.q. verversen		X			
<u>GROEP 12 REMSYSTEEM</u>					
<u>1204 REMCILINDERS</u>					
REMBLOKKEN controleren op slijtage	X				
REMBLOKKEN vervangen		X			
REMVLOEISTOF controleren op peil en lekkages	X				
REMVLOEISTOF bijvullen/versen		X			
HOOFDREMCILINDERS vervangen		X			
WIELREMCILINDER vervangen		XX			
WIELREMCILINDER herstellen			X		
ONTLUCHTINGSNIPPELS vervangen		X			
HYDRAULISCHE LEIDINGEN en AANSLUITINGEN vervangen		X			

BENAMING	ECHELON				
	1	2	3	4	5
<u>1206 REMMECHANISME</u>					
VOORREMHENDEL vervangen		X			
BEDIENINGSMECHANISME ACHTERREM vervangen		X			
REMLICHTSCHAKELAAR(S) vervangen		X			
<u>GROEP 14 STUURINRICHTING</u>					
<u>1401 STUUR EN BALHOOFD</u>					
STUUR vervangen			X		
BALHOOFDLAGERS en CUPS vervangen			X		
SPIEGELS en STEUNEN vervangen		X			
RUBBERHANDGREPEN		X			
<u>GROEP 15 FRAME</u>					
<u>1501 FRAME</u>					
VALBEUGELS herstellen/vervangen		X			
INSTRUCTIESTICKERS vervangen			X		
<u>1507 STANDAARD</u>					
MIDDENSTANDAARD vervangen/herstellen		X			
ZIJSTANDAARD vervangen/herstellen		X			
<u>GROEP 16 VERING EN SCHOKBREKERS</u>					
<u>1601 VOOR EN ACHTERVERING</u>					
VOORVORKOLIE verversen		X			
BRUGSTUKKEN vervangen			X		
VOORVORKRUBBERS vervangen			X		
VOORVORK vervangen			XX		
BEVESTIGINGSBOUTEN en RUBBERS van achterveerelementen			X		
vervangen			X		
ACHTERVEERELEMENT vervangen			X		
<u>1605 ACHTERVORK</u>					
ACHTERVORK vervangen			X		
ACHTERVORKLAGERS vervangen			X		

BENAMING	ECHELON				
	1	2	3	4	5
<u>GROEP 18 ZADEL, TASSENDRAGERS, TASSEN DEKSELS en STEUNEN e.d.</u>					
<u>1801 DEKSELS, SPATSCHERMEN en STEUNEN</u>					
VOETSTEUNEN en RUBBERS vervangen		X			
SPATSCHERMEN vervangen		X			
DEKSELS en STEUNEN herstellen/vervangen		X			
BEENSCHILD en TUSSENFLAP (marechaussee uitvoering) vervangen			X		
WINDSCHEM (marechaussee uitvoering) vervangen			X		
MARKERINGSPLATEN (marechaussee uitvoering) vervangen			X		
<u>1806 ZADEL, ZIJTASSEN EN DRAGERS</u>					
ZADEL vervangen/herstellen			X		
ZADELVERGRENDELING vervangen		X			
TASSENDRAGERS herstellen/vervangen		X			
ZIJTAS vervangen/herstellen			X		
<u>GROEP 47 INSTRUMENTENPANEEL</u>					
<u>4701 INSTRUMENTENPANEEL</u>					
SNELHEIDSMETER/KM-TELLER vervangen		X			
TOERENTELLER vervangen		X			
AANDRIJVING SNELHEIDSMETER/KM-TELLER vervangen		X			
AANDRIJVING TOERENTELLER vervangen			X		
KONTAKTSLOT en CONTROLELAMPEN controleren op goede werking	X				
KONTAKTSLOT en/of CONTROLELAMPEN vervangen		X			