

## 4 BRANDSTOFSYSTEEM

### 4.1 Beschrijving

Zie 3 TH.

### 4.2 Controle- en onderhoudshandelingen

#### 4.2.1 Brandstofreservoir herstellen

- a. Verwijder en reinig het brandstofreservoir, zie 3 TH.
- b. Verwijder alle losse delen (afb. 4-1) van het brandstofreservoir, zie 3 TH.
- c. Sluit alle openingen aan het brandstofreservoir, behalve een aansluiting voor een kraan.
- d. Vul het brandstofreservoir met water, tot dit bijna vol is.
- e. Plaats op de ene kraanaansluiting een perslucht-aansluiting en zet het brandstofreservoir onder 1 atm (ato) druk.
- f. Markeer de lekkageplekken aan het brandstofreservoir met een watervaste stift.
- g. Tap het water af.
- h. Maak alle openingen vrij.

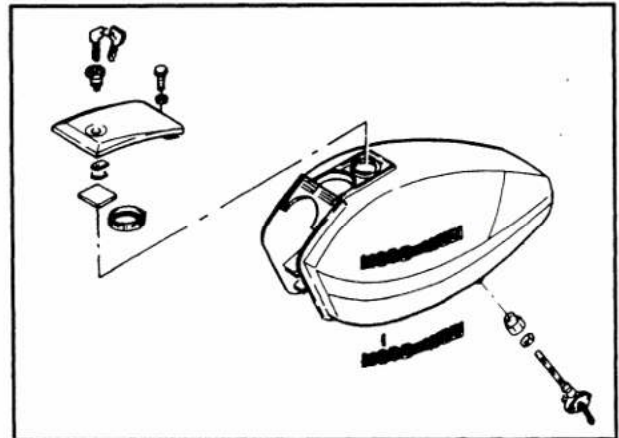

Afb. 4-1

#### WAARSCHUWING:

- Overtuig u ervan dat er geen brandstofdampen meer in het brandstofreservoir aanwezig zijn. Spoel bij twijfel het brandstofreservoir na met water.
  - Laat bij lassen/hardsolderen alle openingen vrij.
- i. Maak met schuurpapier de te lassen plek vrij van verf.

- j. Las/hardsoldeer de betreffende plek en laat het brandstofreservoir aan de lucht afkoelen.
- k. Controleer het brandstofreservoir opnieuw, door de punten c t/m h te herhalen. Zonodig de reparatie procedure herhalen.
- l. Schuur het brandstofreservoir en spuit het in de originele kleur.
- m. Laat het drogen en monteer daarna alle onderdelen weer op het brandstofreservoir, zie 3 TH.
- n. Monteer het brandstofreservoir op het frame, zie 3 TH.

## 5 VERSNELLINGSBAK

### 5.1 Beschrijving

Zie 3 TH.

### 5.2 Controle- en onderhoudshandelingen

#### 5.2.1 Pakking versnellingsbak/koppelingshuis vervangen

Speciaal gereedschap, zie tabel 2-1.

- Opspanplaat, pos. 7
- Blokkeerhulpstuk kickstartelement, pos. 8

#### a. Verwijderen

1. Neem het koppelingshuis los, zie punt 3.2.14, a 1 t/m 6.

#### b. Aanbrengen

1. Reinig de pakkingvlakken.
2. Plaats het blokkeerhulpstuk, (tabel 2-1, pos. 8), (afb. 5-1/1).
3. Breng een nieuwe pakking aan en zet het koppelingshuis vast op de versnellingsbak.
4. Vervang de keerring in het koppelingshuis, zie 3 TH.
5. Overige montage geschiedt in omgekeerde volgorde.

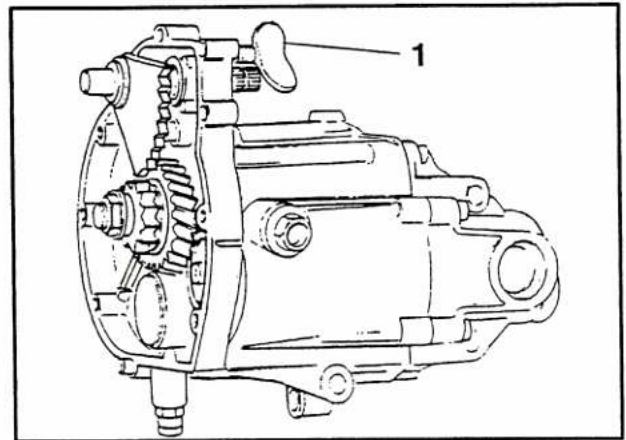

Afb. 5-1

#### 5.2.2 Pakking versnellingsbak vervangen

#### a. Verwijderen

1. Neem het koppelingshuis los van het versnellingsbakhuis, zie punt 5.2.1.
2. Verwijder de pakking (afb. 5-2/1).

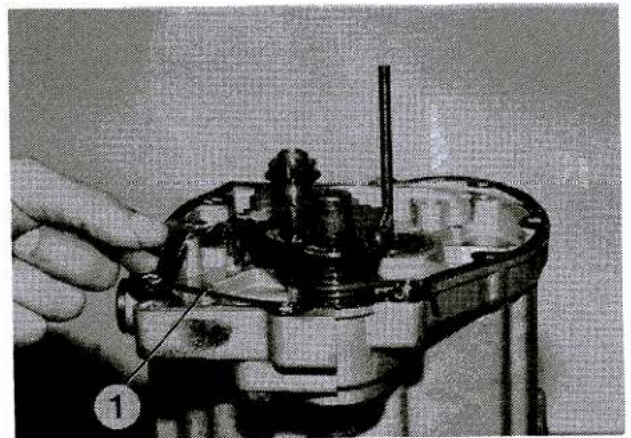

Afb. 5-2

3. Neem het kickstartelement (afb. 5-3/1) uit de versnellingsbak.

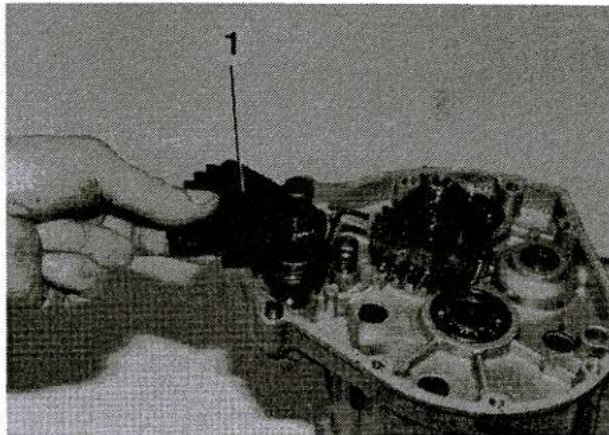

Afb. 5-3

4. Plaats het assamenstel uit het koppelingshuis in haar lager in de versnellingsbak, zie afb. 5-4.
5. Plaats de prise assleutel op de vertanding van het assamenstel (2) en een ringsleutel op de centrale moer (1) en draai zo de centrale moer los.

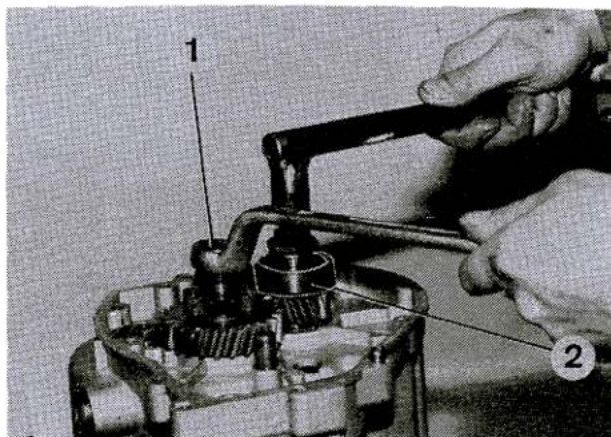

Afb. 5-4

1. Moer  
2. Assamenstel

6. Neem de moer (afb. 5-5/1), de ring (2) en de veer (3) weg.

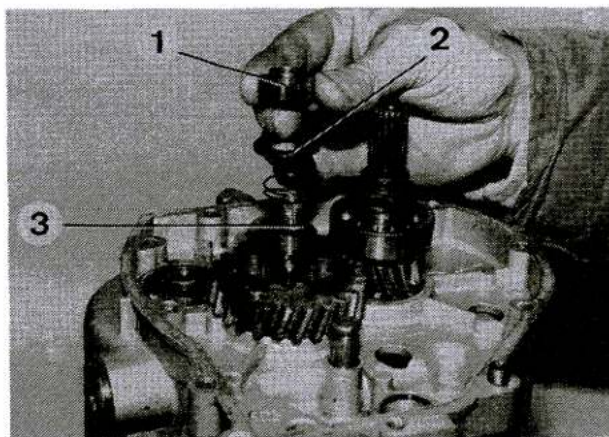

Afb. 5-5

1. Moer  
2. Ring  
3. Veer



7. Neem het kickstarttandwiel (afb. 5-6/1) weg.

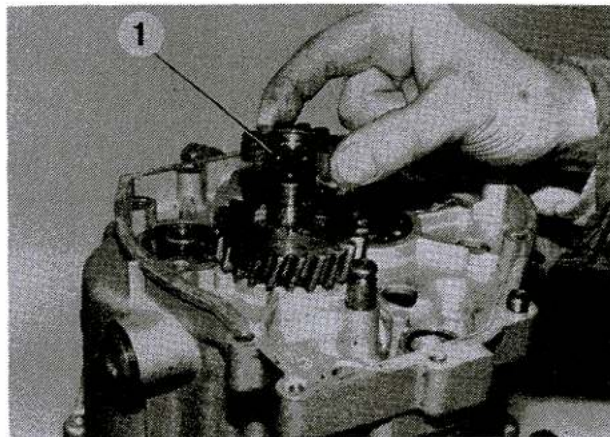

Afb. 5-6

8. Neem de bus (afb. 5-7/1) en het aandrijftandwiel (2) weg.

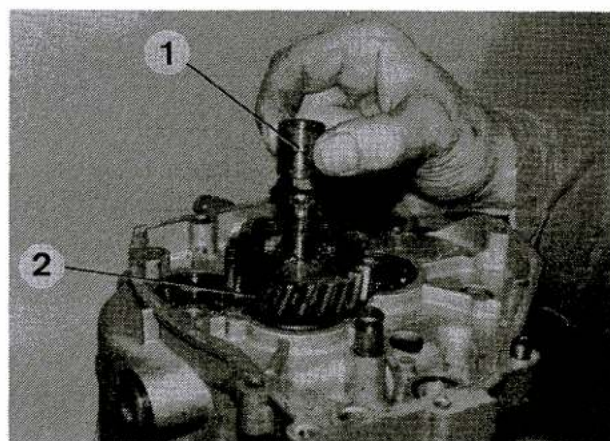

Afb. 5-7

1. Bus  
2. Aandrijftandwiel

9. Verwijder de dop van de ontluchting en verwijder de veer (afb. 5-8/1) en de stift (2).

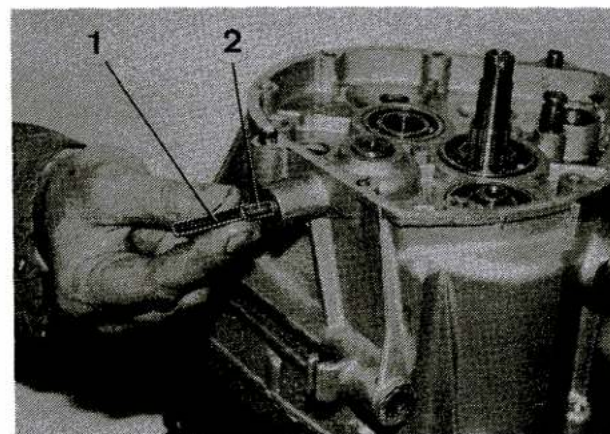

Afb. 5-8

1. Veer  
2. Stift

10. Neem de versnellingsbak uit de opspanplaat.
11. Verwijder de bouten (afb. 5-9/1) (11 stuks) waarmee het deksel op het versnellingsbakhuis is bevestigd.

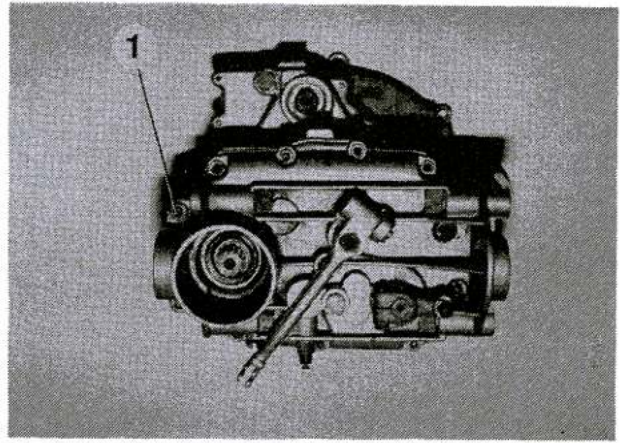

Afb. 5-9

12. Tik met een kunststof hamer het deksel los van het versnellingsbakhuis (afb. 5-10).

**OPMERKING:**

Tik eventueel ook aan de andere zijde op de assen. De assen blijven in het deksel.

13. Reinig de pakkingvlakken van versnellingsbakhuis en -deksel met een hardhouten spatel van pakkingresten.

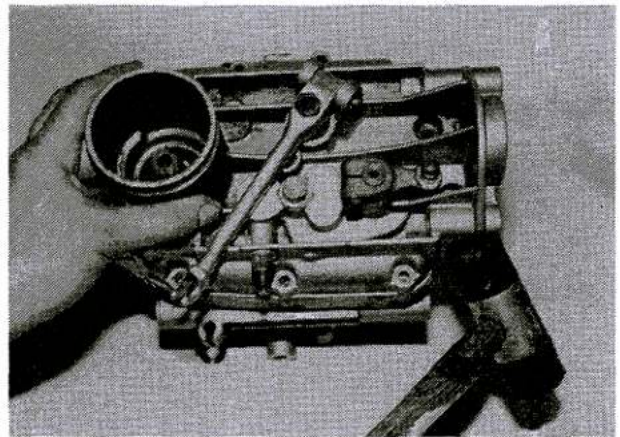

Afb. 5-10

**b. Aanbrengen**

1. Controleer alle gedemonteerde delen op beschadiging en vervang ze zonedig.
2. Controleer de oliekeerringen op beschadiging en vervang ze zonedig.
3. Smeer het pakkingvlak voor montage dun in met borgmiddel. Voor de juiste soort zie tabel 1-3.
4. Plaats het versnellingsbakdeksel op het -huis en breng de bouten aan. Draai de bouten vast met een momentsleutel. Voor aanhaalmoment zie tabel 1-2.
5. Verdere montage geschiedt in omgekeerde volgorde.
6. Gebruik bij het monteren van het koppelingshuis op de versnellingsbak het blokkeerhulpstuk (tabel 2-1, pos. 8) (afb. 5-11/1).

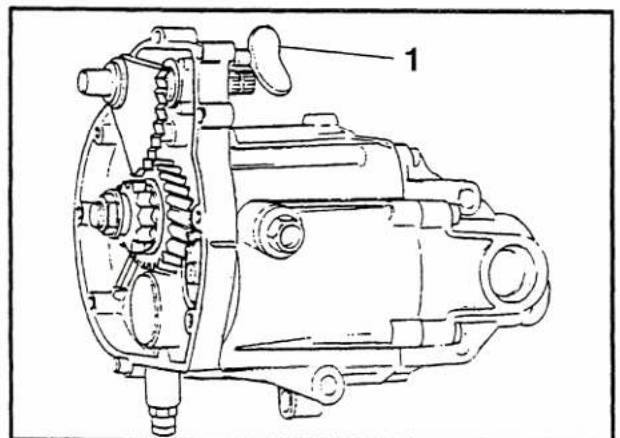

Afb. 5-11



### 5.2.3 Schakelmechanisme inwendig herstellen

Speciaal gereedschap, zie tabel 2-1.  
- Inbussleutel, T-greep 5 mm pos. 10  
- keerringzetter, pos. 9

#### a. Demonteren

1. Demonteer de versnellingsbak zoals beschreven in punt 5.2.2.
2. Verwijder de neutraalstandindicator (afb. 5-12/1).
3. Verwijder de splitpen, ring en pen en neem de koppelingshefboom (2) weg.
4. Draai de bout los en neem de schakelhefboom (5) weg.
5. Draai de moer (3) los en verwijder de excentrische bout (4).
6. Verwijder met behulp van de speciale inbussleutel (tabel 2-1, pos. 10) de bouten (afb. 5-13/2, 5 en 6) (elk 2 stuks) en neem de tandwielassen (1) en (4) en schakelas (3) samen weg.
7. Verwijder de schakelarm (afb. 5-14/1) samen met de bus (2) en de veer (3).

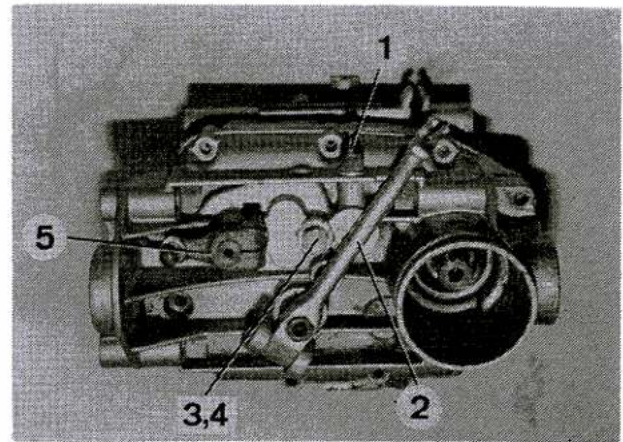

Afb. 5-12

1. Neutraalstandindicator
2. Koppelingshefboom
3. Moer
4. Bout
5. Schakelhefboom

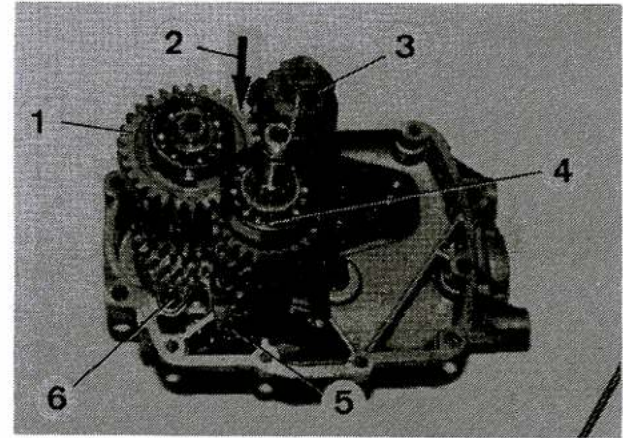

Afb. 5-13

1. Uitgaande tandwielas
2. Inbusbout
3. Schakelas
4. Ingaande tandwielas
5. Inbusbout
6. Inbusbout

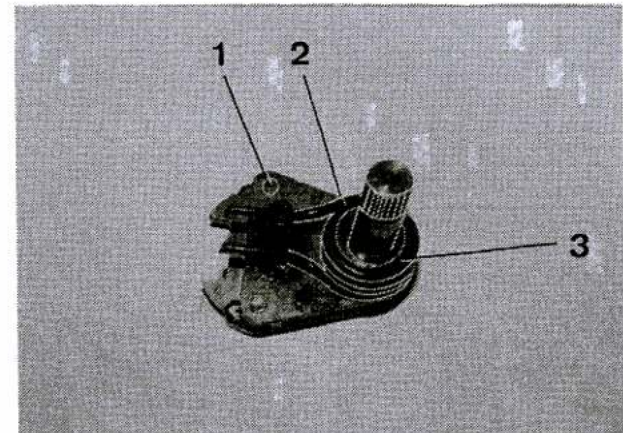

Afb. 5-14

1. Schakelarm
2. Bus
3. Veer

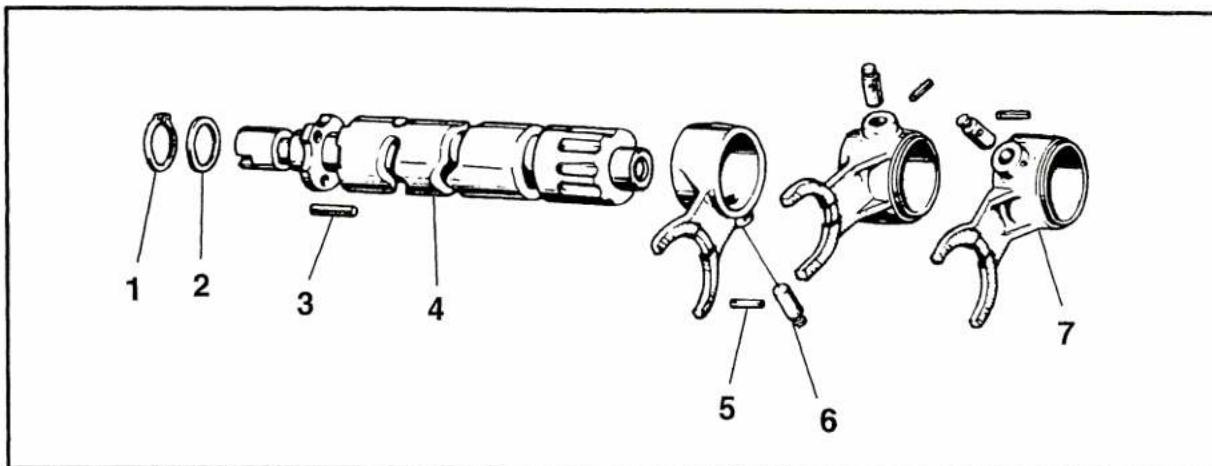

Afb. 5-15

- |              |                |
|--------------|----------------|
| 1. Borgring  | 5. Borgpen     |
| 2. Ring      | 6. Geleidepen  |
| 3. Pen       | 7. Schakelvork |
| 4. Schakelas |                |

8. Verwijder de borgring (afb. 5-15/1), ring (2) en pennen (3).
9. Verwijder de borgpennen (5), geleidepennen (6) en neem de schakelvorken (7) weg.
10. Controleer de leibanen op de schakelas (4) op beschadigingen en slijtage.
  
11. Controleer het palmechanisme van de schakelarm (afb. 5-16/2) op soepele werking.
12. Controleer de spanning van de veer (1).

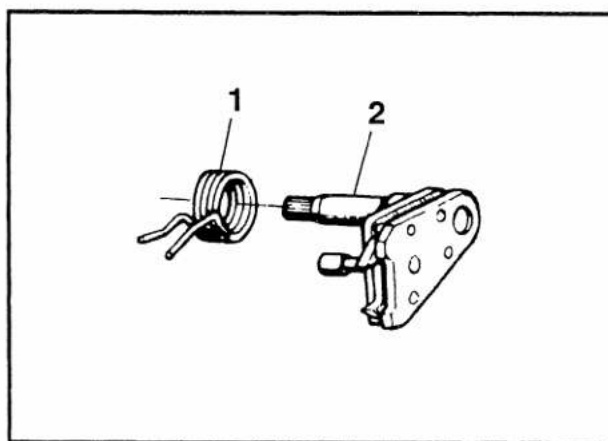

Afb. 5-16

- |               |
|---------------|
| 1. Veer       |
| 2. Schakelarm |



## b. Monteren

1. Reinig de diverse gedemonterde delen en controleer ze op beschadiging en slijtage.
2. Breng een nieuwe keerring (afb. 5-17/1) aan in het deksel, voor de uitgaande as, zie 3 TH.
3. Breng een nieuwe keerring (2) aan in het deksel voor de schakelarm. Gebruik hiervoor de keerringinzetter (tabel 2-1, pos. 9).
4. Plaats de bus (afb. 5-14/2) en de veer (3) op de schakelarm (1), plaats de veer zo dat het meest gebogen uiteind zich aan de onderzijde bevindt.
5. Breng de moer (afb. 5-12/3) aan op de excentrische bout (4) en draai de bout in het deksel.
6. Breng de schakelarm aan. Let op dat de veerpoten elk aan een zijde van de excentrische bout (afb. 5-18/1) liggen.
7. Stel de schakelas samen in omgekeerde volgorde van de demontage, zie ook afb. 5-15.
8. Smeer de bevestigingsbouten van de schakel- en tandwielassen licht in met borgmiddel. Voor het juiste borgmiddel, zie tabel 1-3.
9. Voeg de schakelas en de tandwielassen samen, plaats ze in het deksel en draai de bouten vast.
10. Overige montage geschiedt in omgekeerde volgorde.

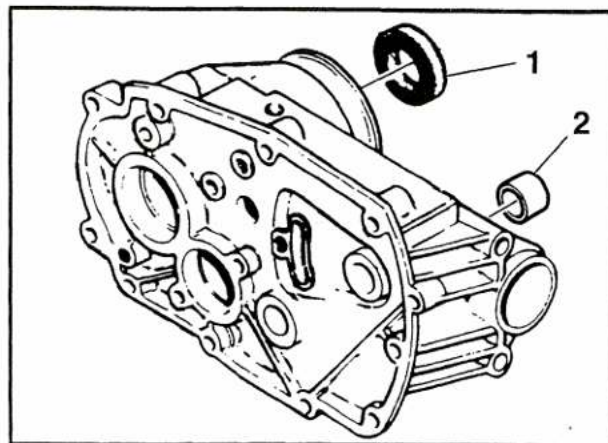

Afb. 5-17

1. Keerring uitgaande as
2. Keerring schakelarm



Afb. 5-18

## 5.2.4 Versnellingsbak herstellen

Speciaal gereedschap, zie tabel 2-1.

- Lagerinzetter, pos. 11
- Keerringinzetter, pos. 12

## a. Demonteren

1. Demonteer de versnellingsbak zoals beschreven in punt 5.2.3.
2. Verwijder het koppelingsaslager (afb. 5-19/1) uit het versnellingsbakhuis met behulp van een drijver.
3. Verwijder de lagers voor de achtervork, zie 3 TH.
4. Verwijder alle oliekeerringen, zie 3 TH.

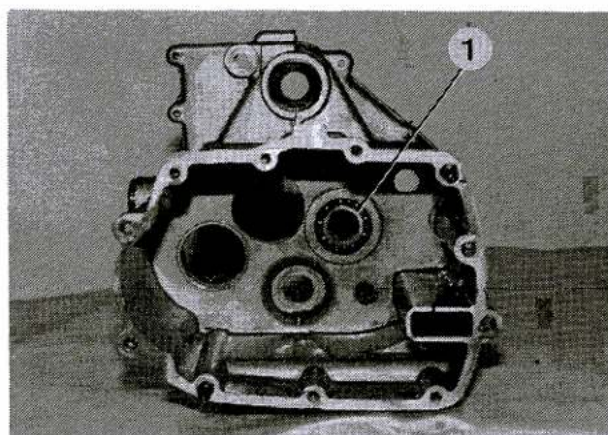

Afb. 5-19

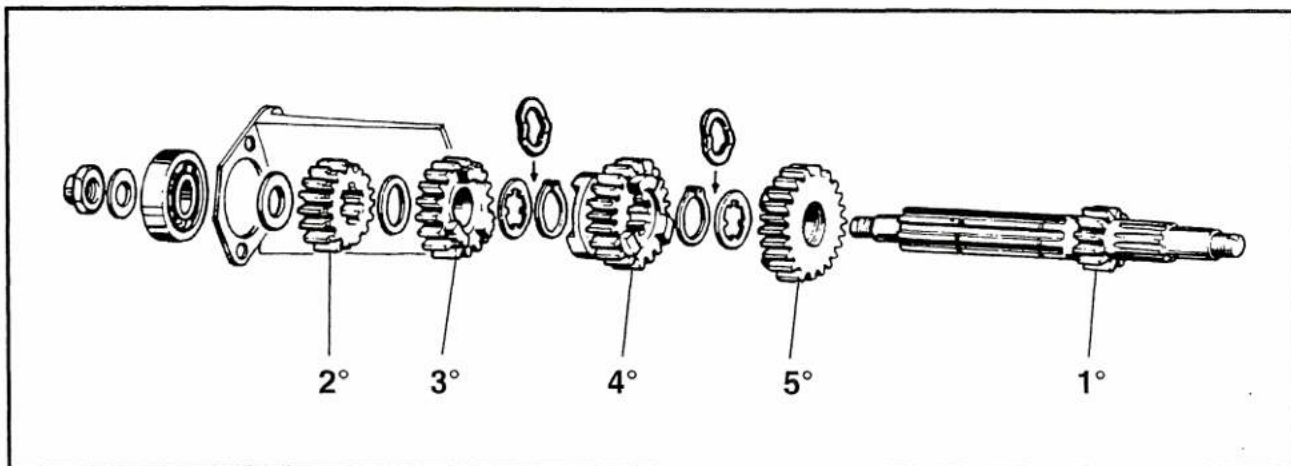

Afb. 5-20

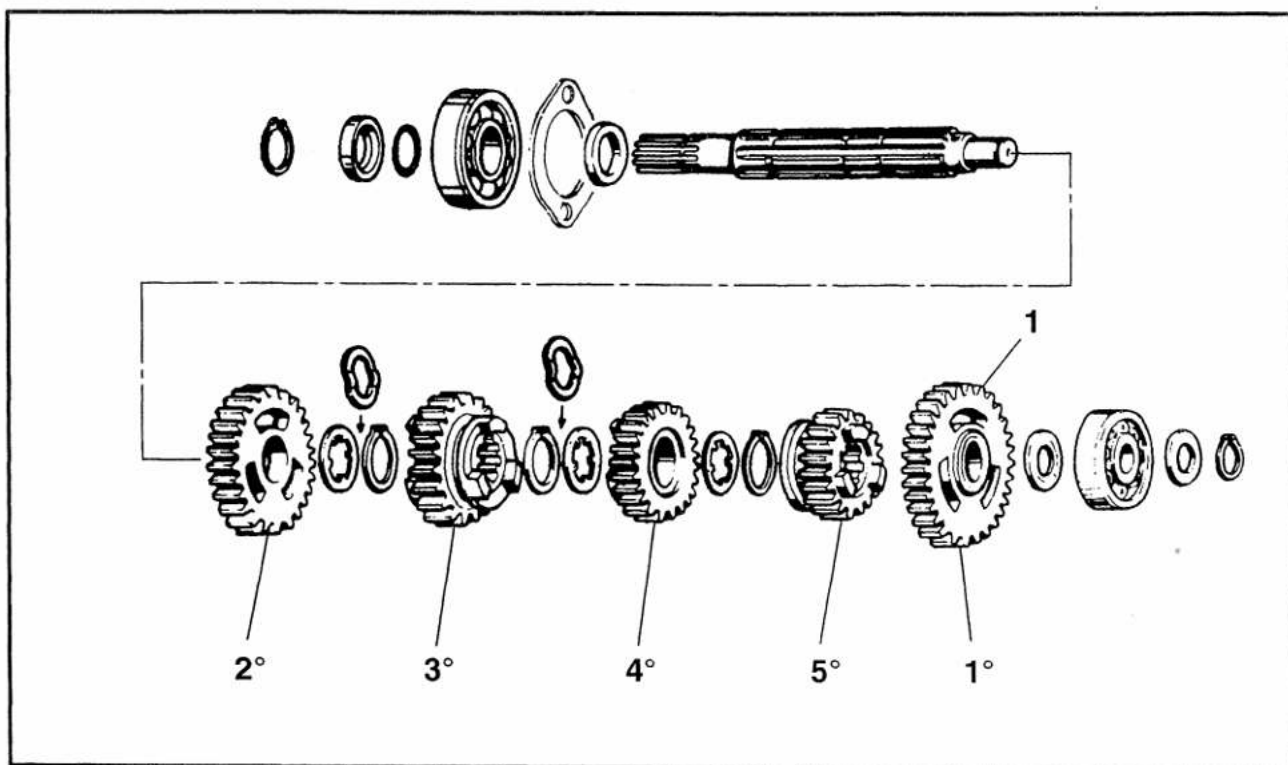

Afb. 5-21

5. Demonteer de ingaande as volgens afb. 5-20.

6. Demonteer de uitgaande as volgens afb. 5-21.

## b. Monteren

1. Reinig het versnellingsbakhuis en -deksel en controleer deze op beschadigingen.
2. Reinig de diverse delen van de in- en uitgaande assen.
3. Controleer de vertanding van de tandwielen op breuk en slijtage. Vervang zonodig.
4. Controleer de splines op de assen op slijtage en beschadiging. Vervang zonodig.
5. Controleer de lagerbus van het tandwiel (afb. 5-21/1) volgens afb. 5-22.
6. Controleer de gleuven op de schakelas op beschadigingen.
7. Vervang lagers, borgringen, afdichtingsringen en defecte delen en stel de ingaande en uitgaande as weer samen overeenkomstig de afbeeldingen 5-20 en 5-21.
8. Plaats het koppelingsaslager (afb. 5-19/1) met behulp van de stempel (tabel 2-1, pos. 11).
9. Breng nieuwe lagers aan voor de achternvork met behulp van lagerinzetter, zie 3 TH.
10. Plaats een nieuwe keerring voor de uitgaande as, zie 3 TH.
11. Plaats een nieuwe keerring in de koppelingsas met behulp van de keerringinzetter (tabel 2-1, pos. 12) (afb. 5-23/1).
12. Voor overige montage zie punt 5.2.3, b.

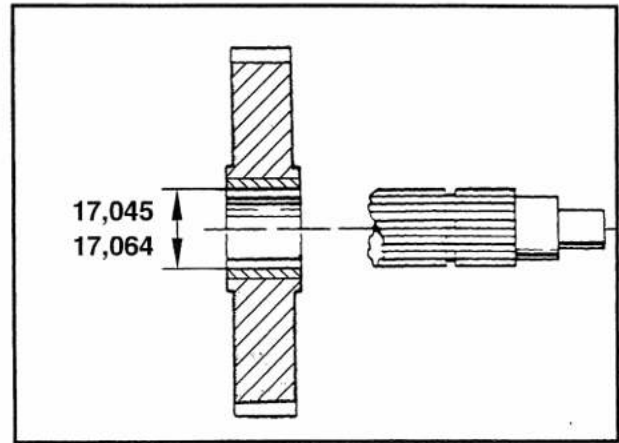

Afb. 5-22

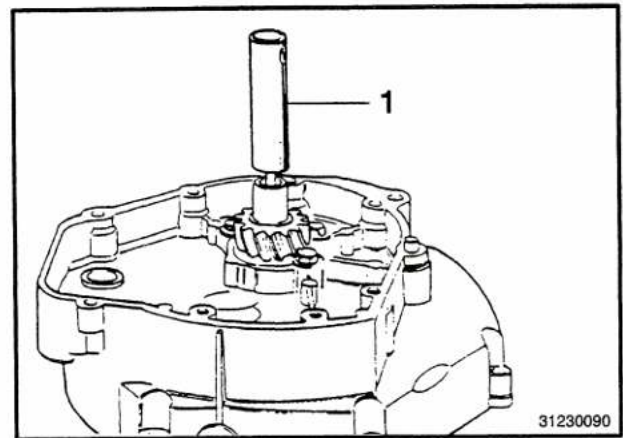

Afb. 5-23