

13.1.7 Voorremhendel vervangen

a. Verwijderen, zie afb. 13-14.

- (1) Verwijder moer (1).
- (2) Verwijder schroef (2) en ring (3).
- (3) Neem remhendel (4) weg.
- (4) Vervang remhendel (4).

b. Aanbrengen.

- (1) Aanbrengen in omgekeerde volgorde.

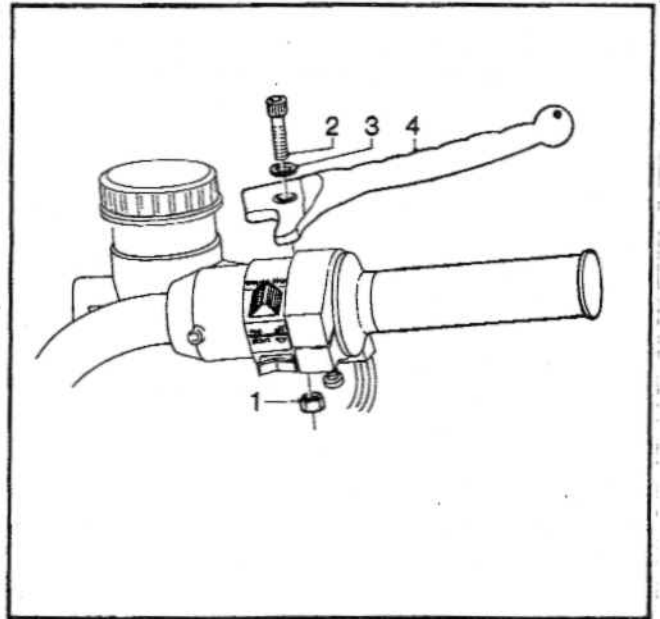

Afb. 13-14 Remhendel

1. Moer
2. Schroef
3. Ring
4. Remhendel

13.1.8 Bedieningsmechanisme, achterrem vervangen

a. Verwijderen, zie afb. 13-15.

- (1) Verwijder zijdeksel rechts.
- (2) Verwijder splitpen (1) en ring (2).
- (3) Verwijder pen (3) en ring (4).
- (4) Neem veer (5) weg.
- (5) Verwijder borgring (6).
- (6) Neem trekstang (7) weg van rempedaal (8)
- (7) Verwijder splitpen (9) en ringen (10).
- (8) Neem rempedaal (8) weg van frame.
- (9) Neem voetrubber (11) weg van rempedaal (8).
- (10) Vervang beschadigde of versleten delen.

b. Aanbrengen.

- (1) Breng pedaal (8) aan in frame.
- (2) Controleer of pedaal (8) genoeg speling heeft in bus (12).
- (3) Breng trekstang (7) aan op remcilinder.
- (4) Breng veer (5) aan.
- (5) Breng trekstang (7) aan op rempedaal (8).

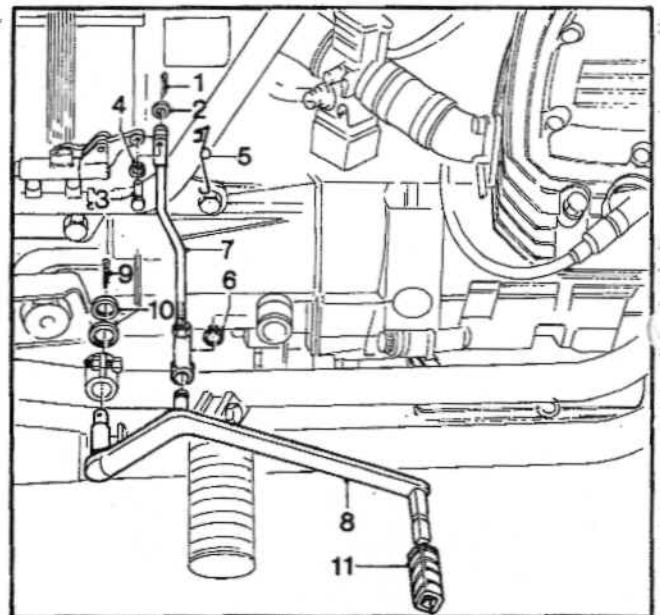

Afb. 13-15 Bedieningsmechanisme

- | | |
|-------------|----------------|
| 1. Splitpen | 7. Trekstang |
| 2. Ring | 8. Rempedaal |
| 3. Pen | 9. Splitpen |
| 4. Ring | 10. Ring |
| 5. Veer | 11. Voetrubber |
| 6. Borgring | 12. Bus |

OPMERKING:

Voor het aanbrengen van rempedaal (8) de pennen hieraan invetten (G-460), ook pen (3) invetten. Speling 3 tot 4 mm afstellen.

13.1.9 Remlichtschakelaar vervangen

a. Verwijderen voorrem schakelaar aangesloten op rechtse remschijf, zie afb. 13-6.

- (1) Zet contact uit en verwijder sleutel.
- (2) Verwijder aansluitkabel (1).
- (3) Verwijder remlichtschakelaars (2) en ringen (3) uit aansluitnok (4).
- (4) Vervang remlichtschakelaar (2).

b. Aanbrengen.

- (1) Breng remlichtschakelaar aan.
- (2) Breng aansluitkabel aan.

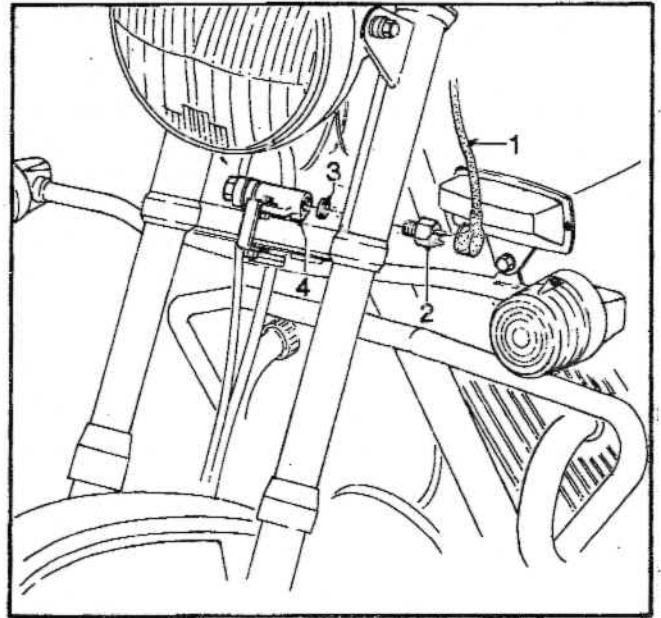

Afb. 13-16 Remlichtschakelaar

1. Aansluitkabel
2. Schakelaar
3. Ringen
4. Aansluitnok

c. Verwijderen remlichtschakelaar aangesloten op linkse remschijf en achterremschijf, zie afb. 13-17.

- (1) Zet contact uit en verwijder sleutel.
- (2) Verwijder aansluitkabel (1).
- (3) Verwijder remlichtschakelaar (2).
- (4) Vervang remlichtschakelaar.

d. Aanbrengen.

- (1) Breng remlichtschakelaar aan.
- (2) Breng aansluitkabel aan.

OPMERKING:

Mocht er tijdens het vervangen van de remlichtschakelaars remvloeistof verloren gaan, dan het niveau in de reservoirs controleren, eventueel bijvullen (H-542) en ontluichten.

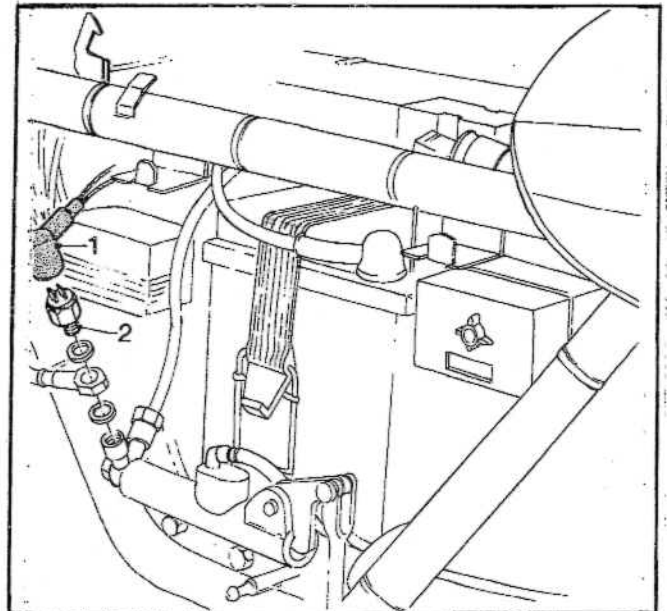

Afb. 13-17 Remlichtschakelaar

1. Aansluitkabel
2. Schakelaar

13.2 Storingen

Deze paragraaf geeft informatie omtrent het opsporen van storingen en het zo mogelijk herstellen van de defecten.

Onder het opsporen van storingen wordt verstaan het systematisch zoeken naar defecte delen door middel van een analyse van storingsverschijnselen en van een aantal testen, teneinde defecten op te sporen en te kunnen herstellen.

Storingen welke niet door het 2e echelon mogen worden hersteld, moeten aan het 3e echelon (direct steunende eenheid) worden gerapporteerd.

Een aantal storingen, mogelijke oorzaken en eventuele te nemen maatregelen staan vermeld in de hierna volgende storingstabel.

TABEL 13-1
Storingstabel

Storing	Mogelijke oorzaak	Herstelling
1. Voetrem of handrem geven te weinig druk of "sponzig" gevoel	a. Lekkage in remcircuit b. Lucht in remcircuit c. Remcilinders defect	a. Controleren b. Ontluchten c. Vervangen
2. De remmen piepen	a. Losse wielremcilinder b. Beschadigde of ontbrekende veer c. Remblokken te ver versleten d. Niet passende remblokken	a. Bevestigingsschroeven aandraaien b. Nieuwe veer inzetten c. Nieuwe remblokken inzetten en de remschijven controleren d. Remblokken vernieuwen
3. De remschijven worden bij normaal rijden te warm	a. Geblokkeerde remcilinder en remblokken b. Remhendel heeft te weinig speling c. Slingerende remschijven	a. Remcilinder controleren en remblokken reinigen b. Speling instellen c. Remschijven vernieuwen
4. Onvoldoende remprestatie	a. Smerige remblokken b. Versleten remblokken c. Vettige remblokken d. Geblokkeerde remcilinder	a. Remblokken vernieuwen b. Remblokken vernieuwen en remschijven controleren c. Remblokken vernieuwen d. Remcilinder gangbaar maken.
5. De remmen blokkeren	a. Verkeerde soort remblokken b. Slingerende remschijven c. Sterk geoxydeerde remschijven	a. Voorgeschreven originele delen monteren b. Vernieuwen c. Remschijven slijpen

TABEL 13-1
Storingstabel (vervolg)

Storing	Mogelijke oorzaak	Herstelling
6. Snel versleten remblokken	a. Geblokkeerde remblokken remcilinders, remschijf toont diepe groeven b. Slingerende remschijven	a. De wielremcilinder reinigen en de speling van de remblokken controleren. Remcilinder gangbaar maken en de remschijf slijpen of vervangen. b. Vernieuwen
7. De remschijven slijten onregelmatig	a. Smerige remblokken, geblokkeerde wielremcilinder	a. Remblokken reinigen Remcilinder gangbaar maken

14 STUUR EN BALHOOFD

14.1 Controle-/onderhoudshandelingen

14.1.1 Spiegels en steunen vervangen

a. Verwijderen, zie afb. 14-1.

(1) Verwijder spiegel (1) van handgreep.

b. Aanbrengen.

(1) Aanbrengen on omgekeerde volgorde.

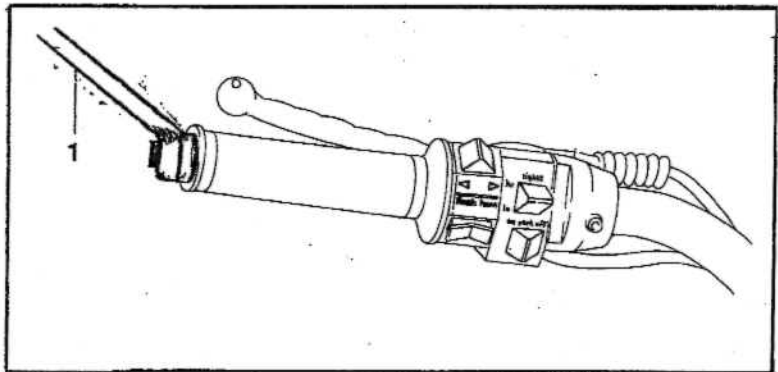

Afb. 14-1 Spiegel

1. Spiegel

14.1.2 Rubberhandgrepen vervangen

a. verwijderen, zie afb. 14-2.

(1) Verwijder spiegel

(2) Verwijder handgreep (1) links of rechts.

(3) Vervang rubberhandgreep.

b. Aanbrengen.

(1) Maak rubberhandgreep warm in heet water.

(2) Breng handgreep aan op stuur.

(3) Klem de spiegel (1) vast in het stuur.

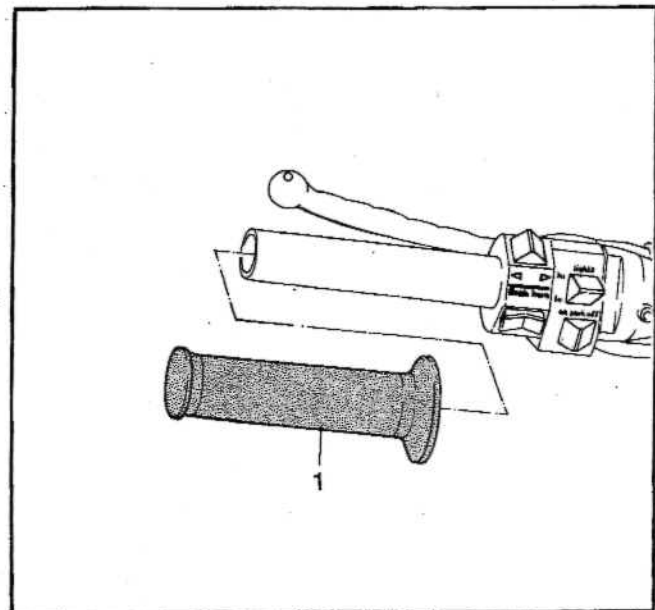

Afb. 14-2 Handgrepen

1. Rubberhandgreep

14.1.3 Balhoofdspeling controleren/afstellen

a. Controleren, zie afb. 14-3.

- (1) Plaats motor op bok (1) (speciaal gereedschap).
- (2) Pak met beide handen de vorkpoten vast en beweeg deze heen en weer (in rijrichting gezien).
- (3) Beweegt de vork heen en weer, dan is er speling in het balhoofd.

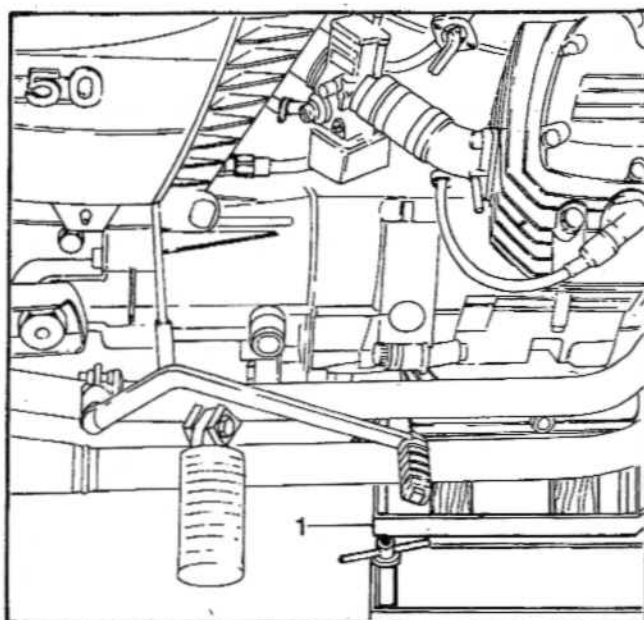

Afb. 14-3 Bok

1. Bok

b. Afstellen, zie afb. 14-4.

- (1) Draai schroef (1) iets los.
- (2) Verwijder moer (2).
- (3) Draai met een sleutel (speciaal gereedschap) moer (3) zover vast totdat de speling verdwenen is.
- (4) Breng moer (2) aan.
- (5) Draai schroef (1) vast.
- (6) Controleer of er nog speling is, zie punt a.

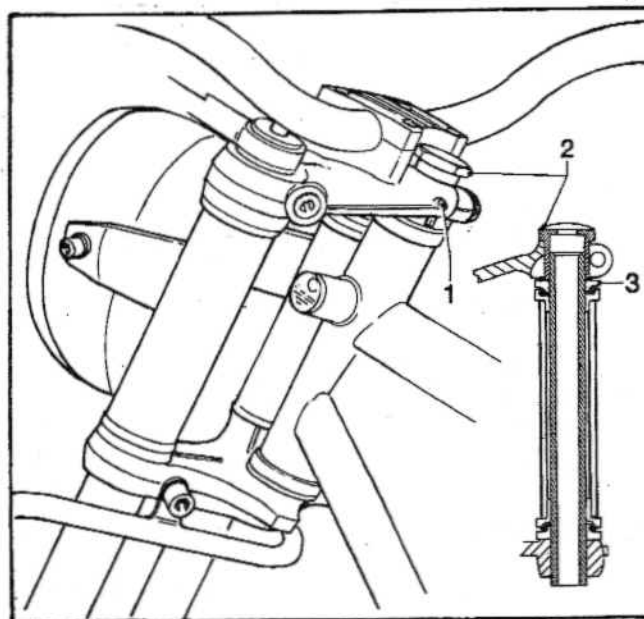

Afb. 14-4 Spelingafstelling

1. Schroef
2. Moer
3. Moer

15 FRAME

15.1 Controle-/onderhoudshandelingen

15.1.1 Valbeugel herstellen/vervangen
KL standaarduitvoering

a. Verwijderen, zie afb. 15-1.

- (1) Verwijder moeren (1) en ringen (2).
- (2) Verwijder bouten (3) en ringen (4).
- (3) Verwijder schroeven (5) en neem afstandbussen (6) weg.
- (4) Neem valbeugel (7) weg.
- (5) Vervang of herstel valbeugel (7).

b. Aanbrengen.

- (1) Aanbrengen in omgekeerde volgorde.

OPMERKING:

Voor het aanbrengen van de bevestigingsdelen deze licht invetten.

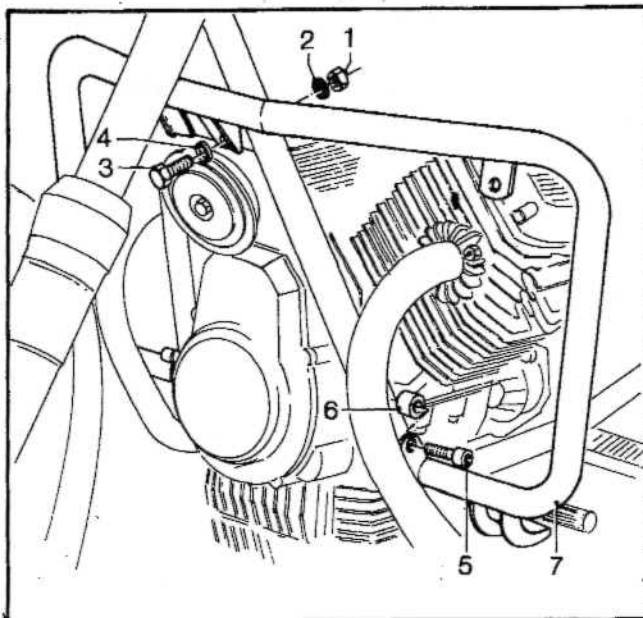

Afb. 15-1 Valbeugel

- | | |
|---------|-----------------|
| 1. Moer | 5. Schroef |
| 2. Ring | 6. Afstandsbuis |
| 3. Bout | 7. Valbeugel |
| 4. Ring | |

15.1.2 Beenschild en tussenflap herstellen/vervangen
marechaussee uitvoering

a. Verwijderen, zie afb. 15-2

- (1) Verwijder rubber voetplaat (1).
- (2) Verwijder schroeven (2), ringen (3) en ring (4).
- (3) Verwijder moeren (5) en ringen (6).
- (4) Verwijder schroef (7).
- (5) Neem beenschild (8) weg.
- (6) Op dezelfde manier kan het rechter-schild verwijderd worden.
- (7) Verwijder moer (9) en ring (10).
- (8) Verwijder strip (11).
- (9) Verwijder schroef (12) met ringen (13) en (14).
- (10) Neem tussenflap (15) weg.
- (11) Herstel of vervang beenschild of tussenflap.

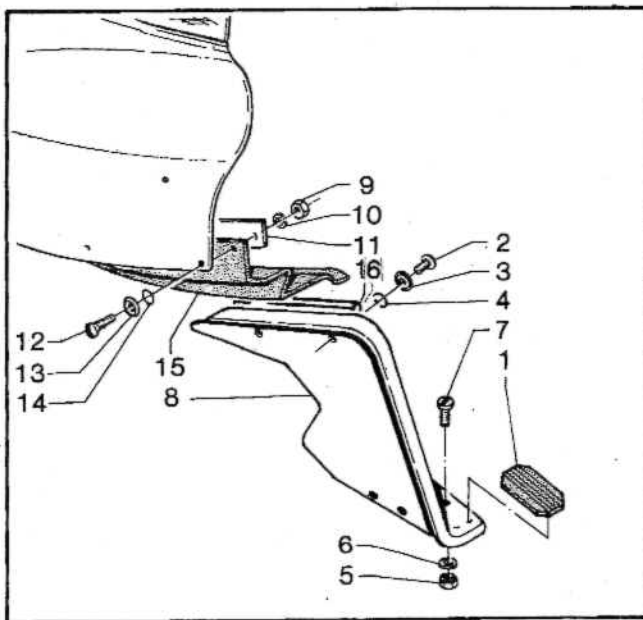

Afb. 15-2 Beenschild en tussenflap

b. Aanbrengen.

- (1) Aanbrengen in omgekeerde volgorde.

OPMERKING:

Voor het aanbrengen van de bevestigingsdelen deze licht invetten (G-460).

- | | |
|--------------------|----------------|
| 1. Rubbervoetplaat | 9. Moer |
| 2. Schroef | 10. Ring |
| 3. Ring | 11. Strip |
| 4. Ring | 12. Schroef |
| 5. Moer | 13. Ring |
| 6. Ring | 14. Ring |
| 7. Schroef | 15. Tussenflap |
| 8. Beenschild | 16. Strip |

15.1.3 Windscherm vervangen

a. Verwijderen, zie afb. 15-3.

- (1) Verwijder moeren (1) en ringen (2).
- (2) Verwijder schroeven (3) en ringen (4).
- (3) Neem windscherm (5) en rubberband (6) weg.

b. Aanbrengen.

- (1) Aanbrengen in omgekeerde volgorde.

OPMERKING:

Voor het aanbrengen de schroeven licht invetten (G-460).

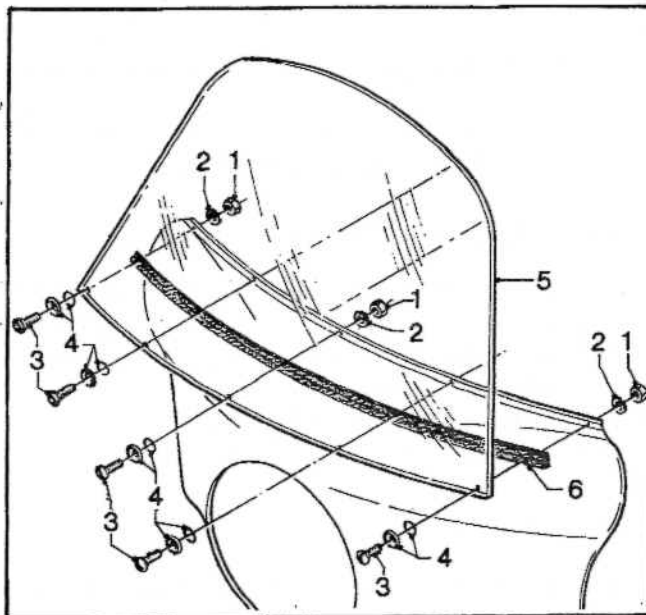

Afb. 15-3 Windscherm

1. Moeren
2. Ringen
3. Schroeven
4. Ringen
5. Windscherm
6. Rubberband

15.1.4 Markeringsplaten achter aan de motor vervangen (marechaussee uitvoering)

a. Verwijderen, zie afb. 15-4.

- (1) Verwijder moeren (1) en ringen (2) en (3).
- (2) Verwijder schroeven (4).
- (3) Neem plaat (5) weg.

b. Aanbrengen.

- (1) Aanbrengen in omgekeerde volgorde.

OPMERKING:

Voor het aanbrengen de schroeven licht invetten (G-460).

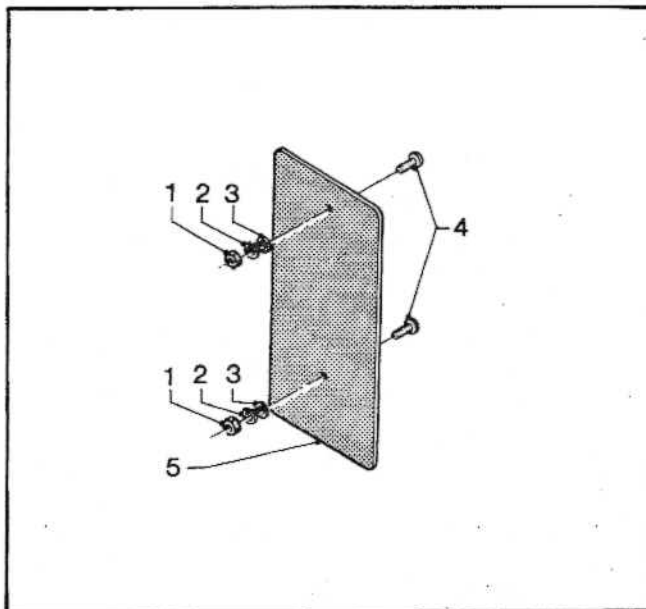

Afb. 15-4 Waarschuwingsplaat (marechaussee uitvoering)

1. Moeren
2. Ringen
3. Ringen
4. Schroeven
5. Plaat

15.1.5 Flitslicht met steun vervangen (marechaussee uitvoering)

a. Verwijderen, zie afb. 15-5.

- (1) Zet batterijspanning af (min kabel van batterij afnemen).
- (2) Verwijder aansluitstekker.
- (3) Verwijder bouten (1) en ringen (2).
- (4) Verwijder moeren (3) en ringen (4).
- (5) Verwijder bouten (5) en ringen (6).
- (6) Neem steun (9) weg.
- (7) Vervang beschadigde delen.

b. Aanbrengen.

- (1) Aanbrengen in omgekeerde volgorde.

OPMERKING:

Bevestigingsdelen voor het aanbrengen licht invetten (G-460).

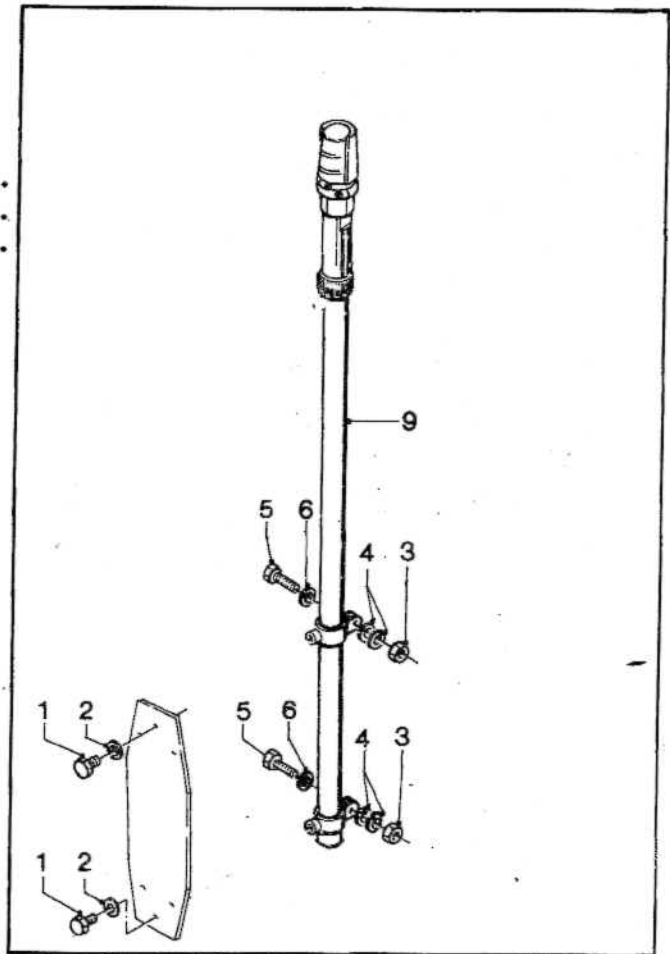

Afb. 15-5 Flitslicht met steun

1. Bout
2. Ring
3. Moer
4. Ring
5. Bout
6. Ring
7. Moer
8. Draadeind
9. Steun

15.1.6 Middenstandaard vervangen

a. Verwijderen, zie afb. 15-6.

- (1) Verwijder moer (5), ring (4), veer (3), afstandbus (2) aan beide zijden.
- (2) Verwijder bout (1).
- (3) Neem veer (6) weg.
- (4) Verwijder standaard (7).
- (5) Vervang beschadigde of defekte delen.

b. Aanbrengen.

- (1) Aanbrengen in omgekeerde volgorde.

OPMERKING:

Bevestigingsdelen voor het aanbrengen licht invetten (G-460) en aandraaien met een momentsleutel en een moment van 35 Nm (3,5 kgm).

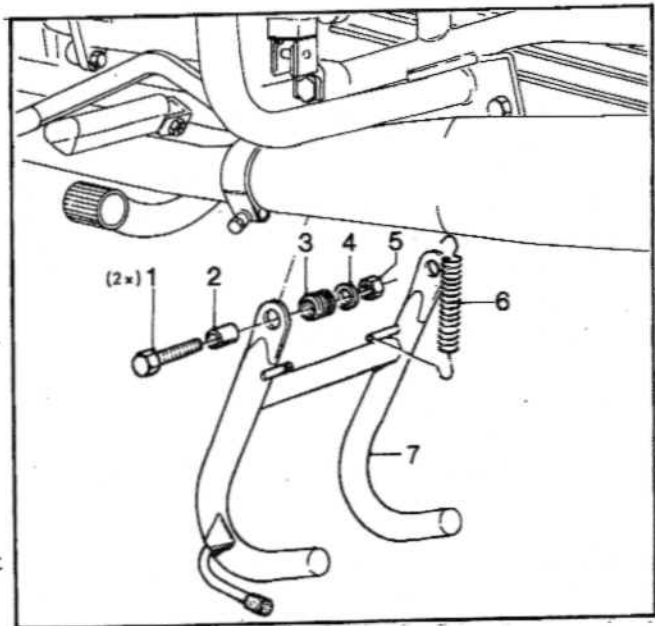

Afb. 15-6 Middenstandaard

1. Bout
2. Afstandbus
3. Veer
4. Ring
5. Moer
6. Veer
7. Standaard

15.1.7 Zijstandaard vervangen

a. Verwijderen, zie afb. 15-7.

- (1) Verwijder bout (1).
- (2) Neem veer (2) weg.
- (3) Verwijder standaard (3).
- (4) Vervang beschadigde of defekte delen.

b. Aanbrengen.

- (1) Aanbrengen in omgekeerde volgorde.

OPMERKING:

- (1) De standaard kan ook uitgevoerd zijn met 2 veren.
- (2) De schroef (1) aandraaien met een momentsleutel en een moment van 35 Nm (3,5 kgm).

OPMERKING:

Bevestigingsdelen voor het aanbrengen licht invetten (G-460).

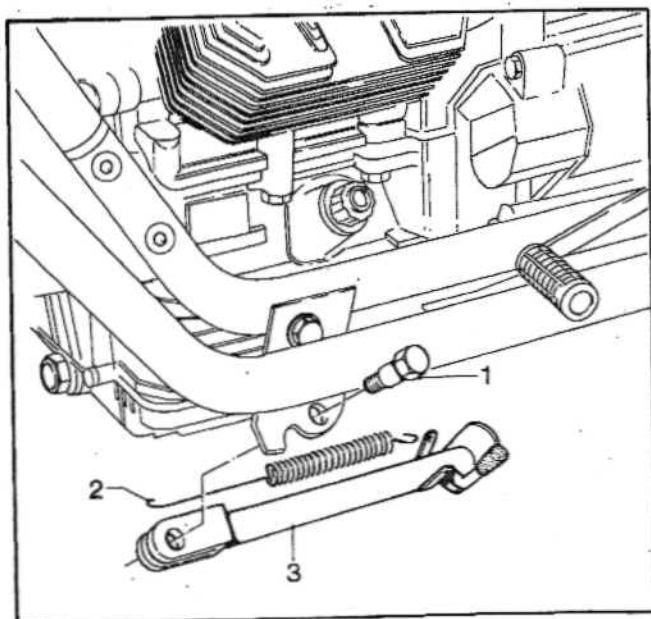

Afb. 15-7 Zijstandaard

1. bout
2. Veer
3. Standaard