

16 VOORVERING

16.1 Controle-/onderhoudshandelingen

16.1.1 Voorvorkolie verversen

a. Aftappen, zie afb. 16-1.

- (1) Verwijder stop (1) en pakkingring (2) uit vorkpoot (3).
- (2) Tap de olie af.

b. Vullen.

- (1) Voor het vullen van de voorvork gebruikt men een pompje met slangetje en speciale aansluitnippel om de olie in de voorvork te spuiten (speciaal gereedschap).
- (2) Vul de pomp met 7,070 1 olie (C-635).
- (3) Schroef speciale aansluitnippel in vorkpoot.
- (4) Schroef (3) en (4) aan beide zijden los, zie afb. 16-2.
- (5) Draai moer (1) aan beide zijden los.
- (6) Laat de voorvork iets zakken.
- (7) Breng het andere eind van het slangetje aan op deze speciale nippel.
- (8) Spuit de olie in de vorkpoot.
- (9) Breng stop (1) en nieuwe pakkingring (2) aan.

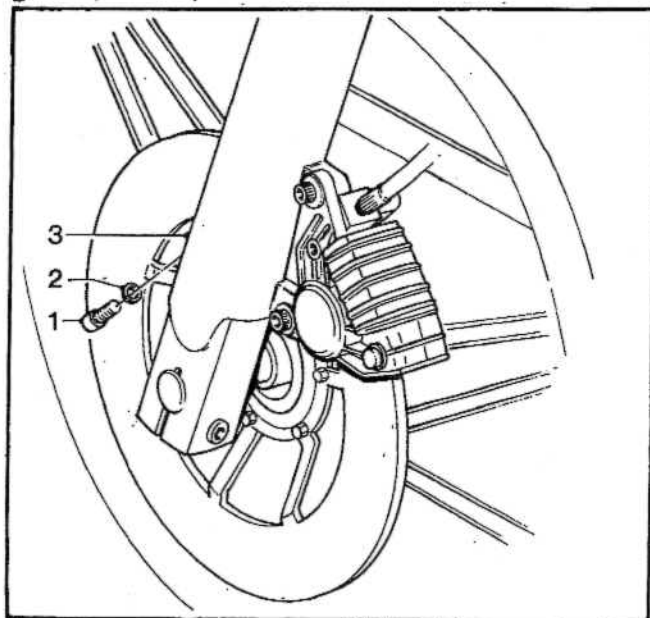

Afb. 16-1 Voorvork

1. Stop
2. Ring
3. Vorkpoot

OPMERKING:

Bij de rechter vorkpoot op dezelfde manier handelen.

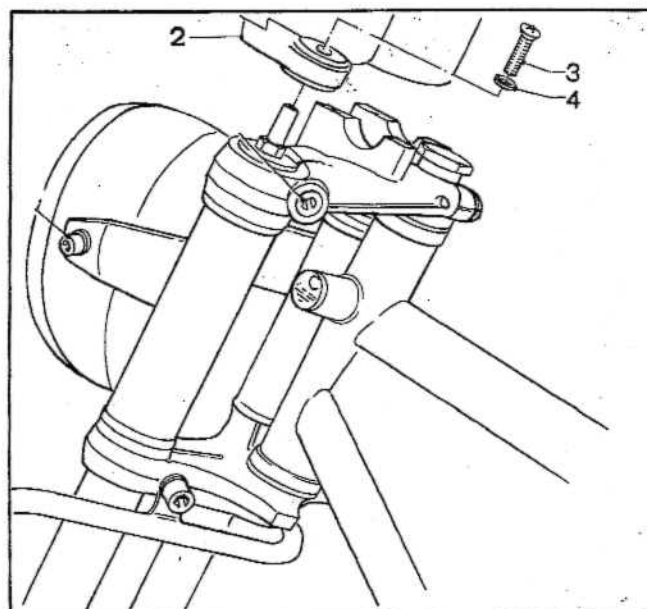

Afb. 16-2

17 DEKSELS, SPATSCHERMEN, ZADEL, ZIJTASSEN, STEUNEN EN DRAGERS

17.1 Controle-/onderhoudshandelingen

17.1.1 Voetsteunen en rubbers vervangen

a. Verwijderen voetsteun berijder, zie afb. 17-1.

- (1) Verwijder moer (1).
- (2) Verwijder bout (2).
- (3) Neem steun (3) weg.

b. Aanbrengen.

- (1) Aanbrengen in omgekeerde volgorde.

c. Verwijderen voetsteun achter, zie afb. 17-1.

- (1) Verwijder moer (4).
- (2) Verwijder ring (5).
- (3) Verwijder bout (6).
- (4) Neem steun (7) weg.

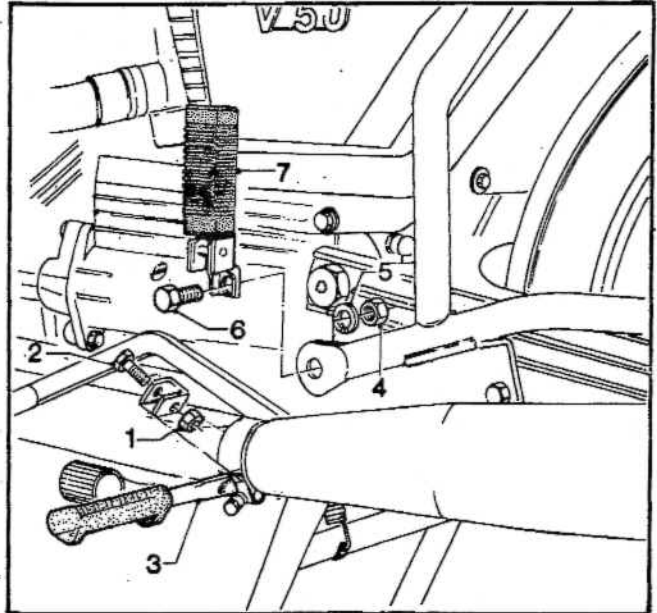

Afb. 17-1 Voetsteunen

d. Aanbrengen

- (1) Aanbrengen in omgekeerde volgorde.

OPMERKING:

Bevestigingsdelen voor het aanbrengen licht invetten (G-460).

- | | |
|----------|----------|
| 1. Moer | 5. Ring |
| 2. Bout | 6. Bout |
| 3. Steun | 7. Steun |
| 4. Moer | |

17.1.2 Spatschermen vervangen

a. Spatscherm voorwiel verwijderen, zie afb. 17-2.

- (1) Verwijder moeren (1) en ringen (2) aan beide zijden.
- (2) Neem spatscherm (3) weg.
- (3) Vervang spatscherm (3).

b. Aanbrengen.

- (1) Aanbrengen in omgekeerde volgorde.

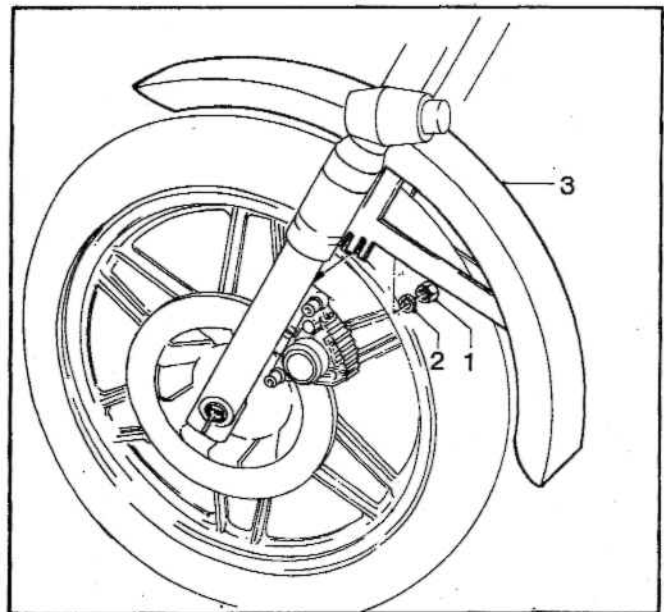

Afb. 17-2 Spatschermen

- | |
|---------------|
| 1. Moer |
| 2. Ring |
| 3. Spatscherm |

c. Spatscherm achterwiel verwijderen,
zie afb. 17-3.

- (1) Verwijder zadel.
- (2) Merk aansluitkabels van stop/achterlicht en neem deze weg.
- (3) Verwijder moeren (1) en ringen (2).
- (4) Verwijder bouten (3) en ringen (4).
- (5) Verwijder moeren (5) en ringen (6).
- (6) Verwijder schroeven (7) en ringen (8).
- (7) Neem spatscherm (9) weg.
- (8) Verwijder moeren (10) en ringen (11).
- (9) Neem steun (12) met stop/achterlicht en kap (13) weg.
- (10) Verwijder bouten (14) en ringen (15).
- (11) Neem steun (16) weg.
- (12) Neem nummerplaathouder (17) weg.

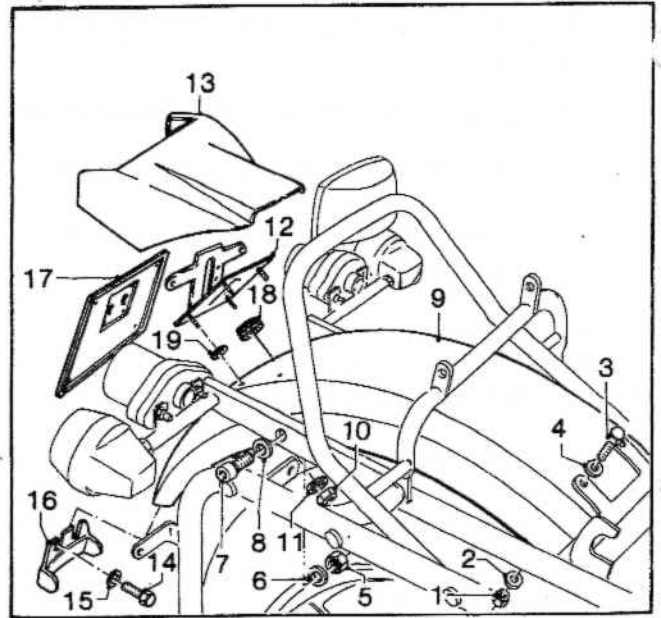

Afb. 17-3 Spatscherm

d. Aanbrengen.

- (1) Breng rubber doorvoertule (18) aan in spatbord (9).
- (2) Breng steun (16) en nummerplaathouder (17) aan.
- (3) Breng steun (12) aan.
- (4) Breng spatbord (9) aan op frame.
- (5) Breng kap (13) aan.
- (6) Breng stop/achterlicht aan.
- (7) Breng aansluitkabels aan.

OPMERKING:

Bevestigingsdelen voor het aanbrengen licht invetten (G-460).

1. Moer
2. Ring
3. Bout
4. Ring
5. Moer
6. Ring
7. Schroef
8. Ring
9. Spatscherm
10. Moer
11. Ring
12. Steun
13. Kap
14. Bout
15. Ring
16. Steun
17. Nummerplaathouder
18. Rubber doorvoertule
19. Ring

17.1.3 Dekfels en steunen herstellen/vervangen

a. Verwijderen steun, zie afb. 17-4.

- (1) Verwijder moer (1).
- (2) Verwijder bout (2) en ring (3) aan beide kanten.
- (3) Neem zadel (4) weg.
- (4) Verwijder schroef (5) en ring (6), links en rechts.
- (5) Verwijder schroef (7) en ring (8), links en rechts.
- (6) Neem steun (9) weg.

b. Aanbrengen.

- (1) Aanbrengen in omgekeerde volgorde.

OPMERKING:

Bevestigingsdelen voor het aanbrengen licht invetten (G-460).

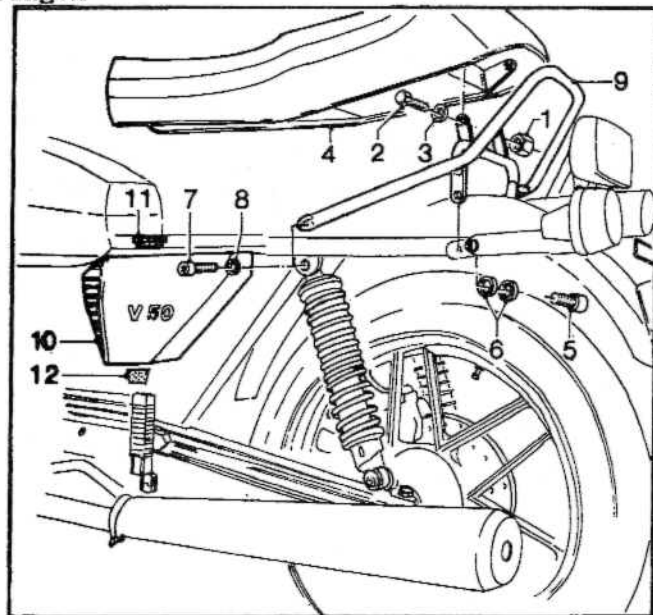

Afb. 17-4 Dekfels en steunen

c. Verwijderen dekfels, zie afb. 17-4.

- (1) Ontgrendel zadel en hef die omhoog.
- (2) Verwijder de zijdekfels (10) door ze aan de onderzijde voorzichtig naar voren te trekken.
- (3) Verwijder rubberdoppen (11) en (12).
- (4) Vervang of herstel beschadigde delen.

d. Aanbrengen.

- (1) Aanbrengen in omgekeerde volgorde.

1. Moer
2. Bout
3. Ring
4. Zadel
5. Schroef
6. Ring
7. Schroef
8. Ring
9. Steun
10. Dekfel
11. Rubberdop
12. Rubberdop

17.1.4 Zadelvergrendeling vervangen

a. Verwijderen, zie afb. 17-5.

- (1) Ontgrendel zadel en hef die omhoog.
- (2) Verwijder moeren (1) en ringen (2).
- (3) Verwijder bouten (3) en ringen (4).
- (4) Neem vergrendeling (5) weg.

b. Aanbrengen.

- (1) Aanbrengen in omgekeerde volgorde.

OPMERKING:

Bevestigingsdelen voor het aanbrengen licht invetten (G-460).

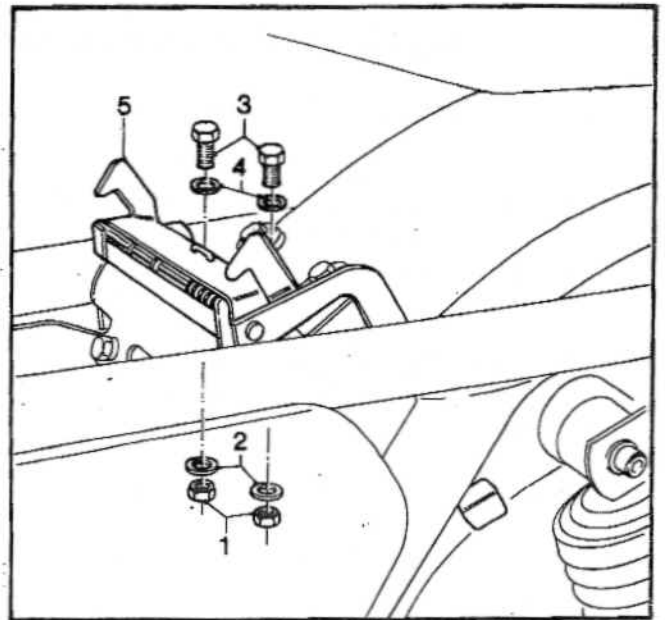

Afb. 17-5 Zadelvergrendeling

- | |
|------------------|
| 1. Moer |
| 2. Ring |
| 3. Bout |
| 4. Ring |
| 5. Vergrendeling |

17.1.5 Zadel vervangen

a. Verwijderen

- (1) Ontgrendel zadel en hef die omhoog.
- (2) Verwijder moer (1) en bout (2) en ring (3), zie afb. 17-4.
- (3) Verwijder schroef (3).
- (4) Neem zadel (4) weg.

b. Aanbrengen

- (1) Aanbrengen in omgekeerde volgorde.

OPMERKING:

Bevestigingsdelen voor het aanbrengen licht invetten met (G-460).

17.1.6 Tassendragers herstellen/vervangen

a. Verwijderen, zie afb. 17-6.

- (1) Verwijder zijtas en mistachterlamp.
- (2) Verwijder voetsteun, zie 17.1.1.
- (3) Verwijder schroef (1) en ringen (2).
- (4) Verwijder schroef (3) en ring (4).
- (5) Verwijder moer (5) en (6).
- (6) Verwijder bout (7).
- (7) Neem drager (8).
- (8) Vervang of herstel drager (8).

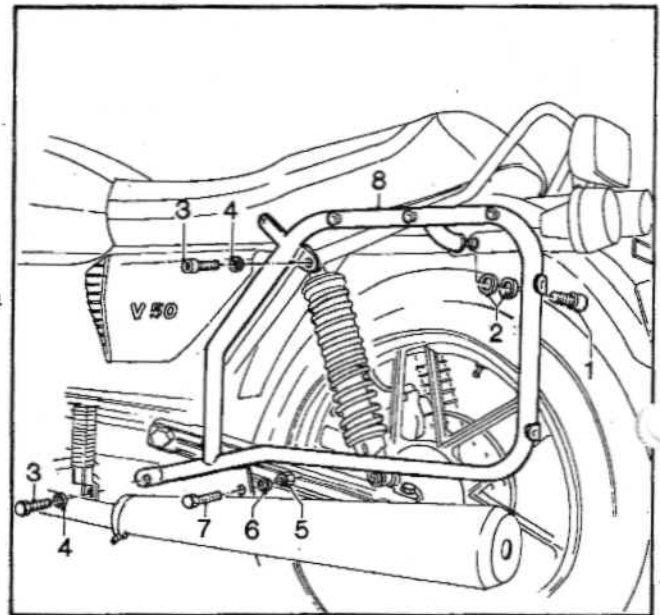

Afb. 17-6 Tassendrager

- | | |
|------------|------------|
| 1. Schroef | 5. Moer |
| 2. Ring | 6. Ring |
| 3. Schroef | 7. Schroef |
| 4. Ring | 8. Drager |

b. Aanbrengen.

- (1) Aanbrengen in omgekeerde volgorde.

OPMERKING:

Bevestigingsdelen voor het aanbrengen licht invetten (G-460).

18 INSTRUMENTENPANEEL

18.1 Controle-/onderhoudshandelingen

18.1.1 Snelheidsmeter/km-teller vervangen

a. Verwijderen, zie afb. 18-1.

- (1) Schuif rubberhoes (1) omlaag.
- (2) Schroef kartelmoer (2) los.
- (3) Neem aandrijfkabel (3) weg van km-teller (4).
- (4) Verwijder dagtellerknop (5).
- (5) Verwijder kartelmoeren (6) en ringen (7).
- (6) Verwijder lampje (8) en fitting (9).
- (7) Neem km-teller (4) uit houder (10).

b. Aanbrengen.

- (1) Aanbrengen in omgekeerde volgorde.
- (2) Kabel inoliën met olie (0-236).

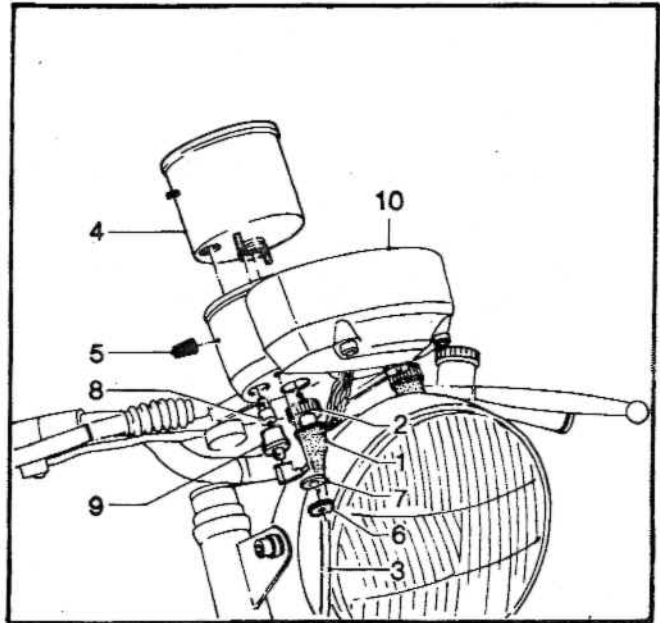

Afb. 18-1 Km-teller

- | | |
|------------------|---------------|
| 1. Rubberhoes | 6. Kartelmoer |
| 2. Kartelmoer | 7. Ring |
| 3. Aandrijfkabel | 8. Lamp |
| 4. Km-teller | 9. Fitting |
| 5. Dagtellerknop | 10. Houder |

18.1.2 Toerenteller vervangen

a. Verwijderen, zie afb. 18-2.

- (1) Schuif rubberhoes (1) omlaag.
- (2) Schroef kartelmoer (2) los.
- (3) Neem aandrijfkabel (3) weg van toerenteller (4).
- (4) Verwijder kartelmoeren (5) en ringen (6).
- (5) Verwijder lamp (7) en fitting (8).
- (6) Neem toerenteller (4) uit houder (9).

b. Aanbrengen.

- (1) Aanbrengen in omgekeerde volgorde.
- (2) Kabel in oliën met olie (0-236).

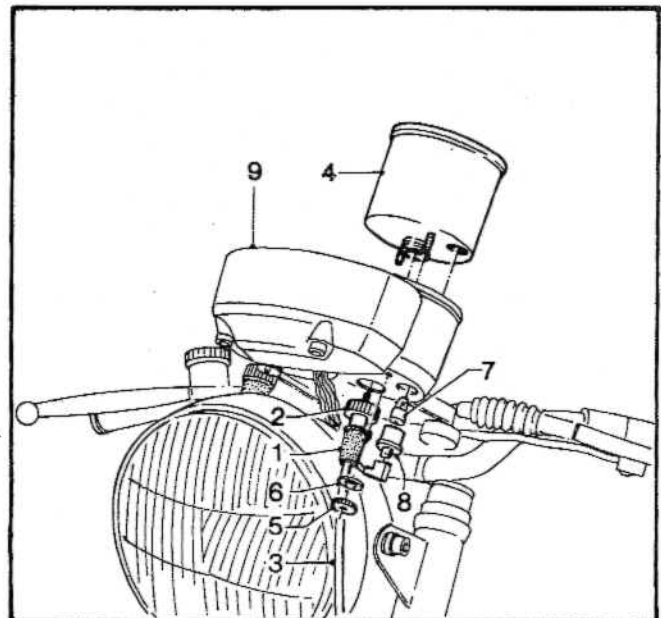

Afb. 18-2 Toerenteller

- | | |
|-----------------|------------|
| 1. Rubberhoes | 6. Ring |
| 2. Kartelmoer | 7. Lamp |
| 3. Kabel | 8. Fitting |
| 4. Toerenteller | 9. Houder |
| 5. Kartelmoer | |

18.1.3 Aandrijving snelheidsmeter/km-teller vervangen

a. Verwijderen, zie afb. 18-3.

- (1) Verwijder voorwiel, zie 11.1.1.
- (2) Draai kartelmoer (1) los.
- (3) Neem aandrijving (3).

b. Aanbrengen.

- (1) Aanbrengen in omgekeerde volgorde.

OPMERKING:

Voor het aanbrengen van een nieuwe aandrijving met vetspuit wat vet hierin spuiten (G-403).

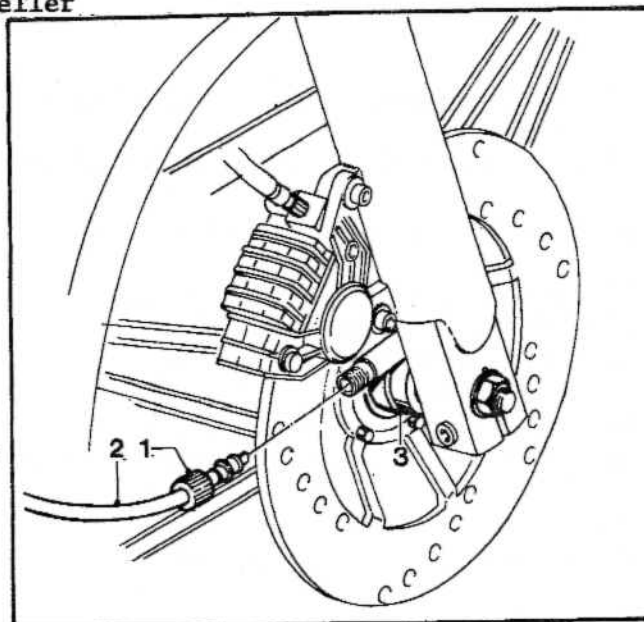

Afb. 18-3 Aandrijving km-teller

1. Kartelmoer
2. Kabel
3. Aandrijving

18.1.4 Kontaktslot en/of controlelampen vervangen

a. Verwijderen, zie afb. 18-4.

- (1) Zet batterijspanning af (min kabel van batterij afnemen).
- (2) Verwijder bouten (1) en ringen (2).
- (3) Hef deksel (3) omhoog.
- (4) Verwijder moer (4) en deksel (5).
- (5) Verwijder aansluitkabels, en merk ze.
- (6) Verwijder kontaktslot (6).
- (7) Verwijder lampen (7).
- (8) Verwijder glas (8) en ring (9).
- (9) Verwijder glas (10), deksel (11), hoes (12) en wartel (13).
- (10) Verwijder bouten (14) en ringen (15) met het afdekplaatje.
- (11) Neem kap (16) weg.
- (12) Verwijder lamp (17).

b. Aanbrengen.

- (1) Aanbrengen in omgekeerde volgorde.

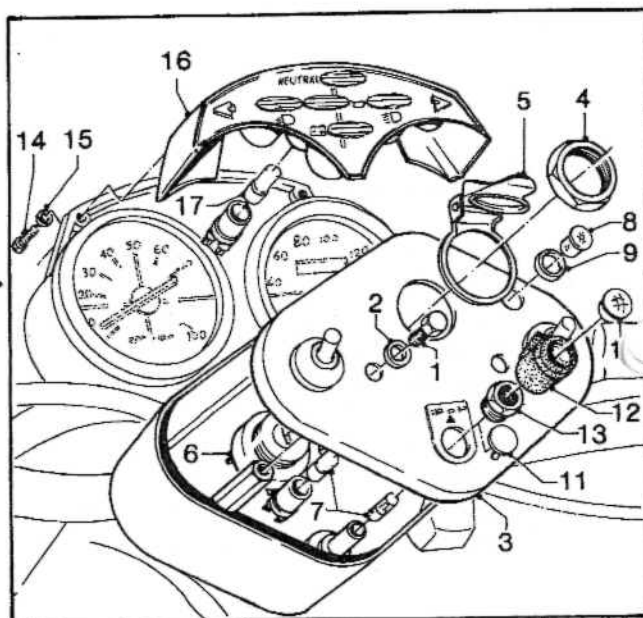

Afb. 18-4 Instrumentenpaneel

- | | |
|----------------|------------|
| 1. Bout | 10. Glas |
| 2. Ring | 11. Deksel |
| 3. Deksel | 12. Hoes |
| 4. Moer | 13. Wartel |
| 5. Deksel | 14. Bout |
| 6. Kontaktslot | 15. Ring |
| 7. Lamp | 16. Kap |
| 8. Glas | 17. Lamp |
| 9. Ring | |

18.2 Storingen

Deze paragraaf geeft informatie omtrent het opsporen van storingen en het zo mogelijk herstellen van de defecten.

Onder het opsporen van storingen wordt verstaan het systematisch zoeken naar defecte delen door middel van een analyse van storingsverschijnselen en van een aantal testen, teneinde defecten op te sporen en te kunnen herstellen.

Storingen welke niet door het 2e echelon mogen worden hersteld, moeten aan het 3e echelon (direct steunende eenheid) worden gerapporteerd.

Een aantal storingen, mogelijke oorzaken en eventuele te nemen maatregelen, staan vermeld in de hierna volgende storingstabel.

TABEL 18-1
Storingstabel

Storingen	Mogelijke oorzaak	Herstelling
1. Lampjes voor verlichting en controle branden niet	a. Lampjes defect b. Massa niet in orde c. Spanning niet in orde d. Relais voor richting-aanwijzers en seinlicht koplamp niet in orde	a. Controleren en vervangen b. Controleren c. Controleren d. Controleren, eventueel vervangen
2. Kilometerteller en toerenteller wijzen niet aan	a. Gebroken b. Kilometertelleraandrijving bij voorwiel defect c. Klok defect	a. Vervangen b. Vervangen c. Vervangen