

## 4 BRANDSTOFSYSTEEM

### 4.1 Controle-/onderhoudshandelingen

#### 4.1.1 Carburateurzeefjes en pakkingen vervangen

a. Verwijderen, zie afb. 4-1.

##### OPMERKING:

Het is aan te bevelen de linker carburateur eerst te verwijderen i.v.m. de moeilijke bereikbaarheid van de carburateurzeefjes (punt 4.2.2).

- (1) Sluit de brandstofkranen.
- (2) Verwijder bout (1) en pakkingring (2).
- (3) Neem aansluitstuk (3) en zeef (4) weg.
- (4) Vervang pakkingring (2) en reinig of vervang zeef (4).

b. Aanbrengen.

- (1) Aanbrengen in omgekeerde volgorde.

##### OPMERKING:

Voor het aanbrengen van de verwijderde onderdelen deze goed reinigen met benzine en met het vastdraaien van bout (1) goed opletten dat men dit niet met geweld doet om beschadigingen te voorkomen.

#### 4.1.2 Carburateurs vervangen

a. Verwijderen, zie afb. 4-2

- (1) Sluit brandstofkranen.
- (2) Neem brandstofleiding (1) weg van carburateur.
- (3) Verwijder schroef (2).
- (4) Neem chokekabel (3) weg, let op ring en veer.
- (5) Verwijder schroeven (4).
- (6) Neem deksel (5) weg.
- (7) Verwijder gaskabel (6) uit schuif (7).

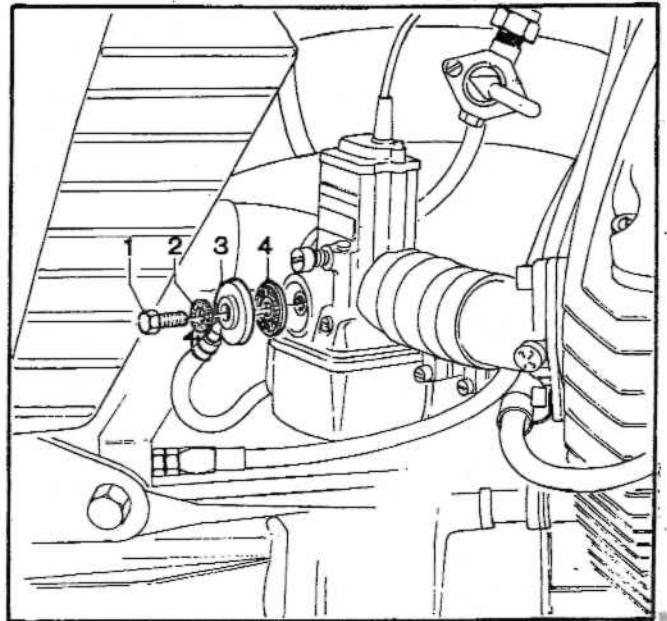

Afb. 4-1 Carburateur

1. Bout
2. Pakkingring
3. Aansluitstuk
4. Zeef

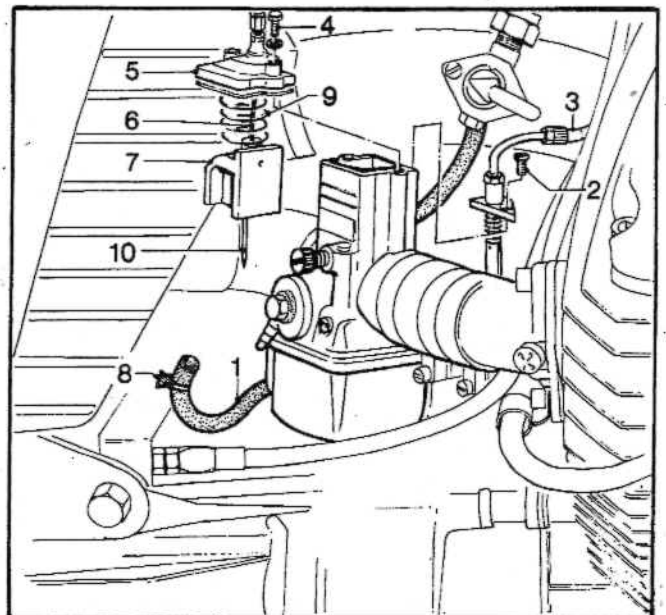

Afb. 4-2 Carburateur

- |                     |              |
|---------------------|--------------|
| 1. Brandstofleiding | 6. Gaskabel  |
| 2. Schroef          | 7. Schuif    |
| 3. Chokekabel       | 8. Slangklem |
| 4. Bout             | 9. Veer      |
| 5. Deksel           | 10. Naald    |

- (8) Draai klembanden (1) los.
- (9) Neem carburateur (2) weg van cilinderkop en luchtfilter samen met rubbermanchet (3).
- (10) Verwijder bout (4) en ring (5).
- (11) Neem elleboog (6) en O-ring (7) weg.
- (12) Vervang carburateur (2) van afb. 4-3 compleet met choke, deksel (5), veer (6) en schuif (7) van afb. 4-2.

#### b. Aanbrengen.

- (1) Demonteer nieuwe carburateur zover als nodig om gaskabel aan te brengen in schuif van nieuwe carburateur (7) van afb. 4-2.
- (2) Breng de gedemonteerde onderdelen aan in omgekeerde volgorde, maar zorg dat deze goed schoon zijn (zodanig reinigen met benzine).
- (3) Breng carburateur aan op cilinderkop en luchtfilter.
- (4) Kabels en benzineslangen weer aansluiten, let op standennaald.

#### OPMERKING:

Bij het aanbrengen van de bouten deze een weinig invetten (G-460) en met beleid te werk gaan om beschadigingen te voorkomen.

#### 4.1.3 Carburateurs afstellen

- a. Afstellen carburateurs met vakuummeter.

#### OPMERKING:

Alvorens de carburateurs af te stellen, eerst controleren of de ontsteking goed staat.

- (1) Draai de schroeven (1) geheel in en daarna  $1\frac{1}{2}$  slag terug, zie afb. 4-4.
- (2) Verwijder stoppen (5) uit de spuitstukken.
- (3) Breng in deze gaten de slangen (1) van vakuummeter (2) aan, zie afb. 4-5.
- (4) Start de motor en laat deze op bedrijfstemperatuur komen.
- (5) Controleer bij stationair toerental (1000-1200) of beide kwikzilver kolommen (3) even hoog staan, zo niet, controleer dan of de buitenkabels goed in de stelschroeven zitten, dan door schroeven (2) dit afstellen tot gelijke hoogte, zie afb. 4-4.

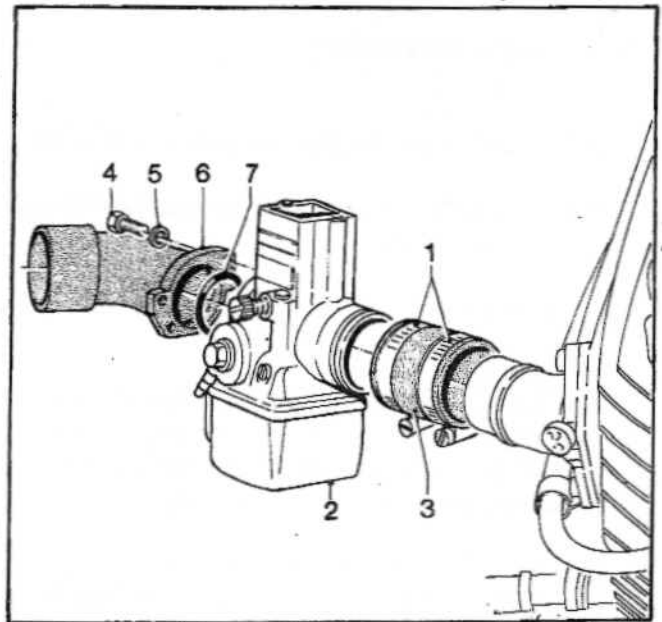

Afb. 4-3 Carburateur

1. Klemband
2. Carburateur
3. Rubbermanchet
4. Bout
5. Ring
6. Elleboog
7. O-ring

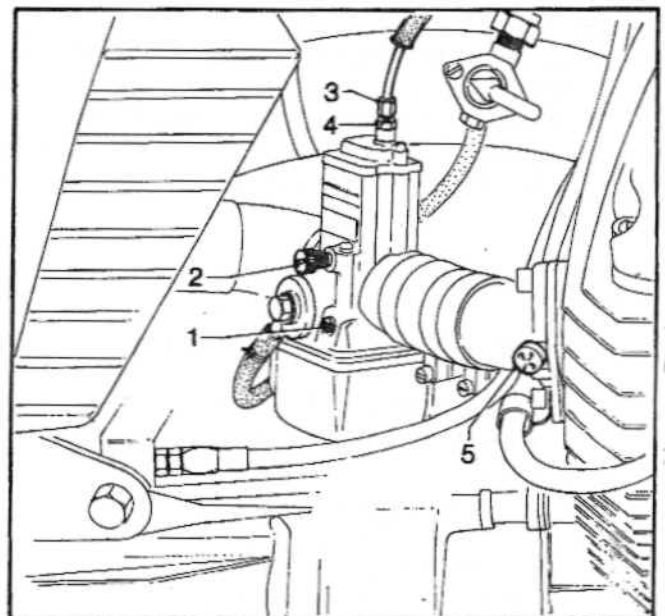

Afb. 4-4 Carburateur

1. Afstelschroef
2. Afstelschroef
3. Afstelmoer
4. Kontramoer
5. Stop

- (6) Controleer of beide carburateurs synchroon werken, dit door het gashandel langzaam open te draaien en te kijken of beide kwikzuilen gelijk blijven. Dit kan men afstellen door moer (4) los te draaien en schroef (3) van één carburateur in of uit te draaien, zie afb. 4-4.
- (7) Controleer of er tussen kabelomhulsel en schroef (3) 1-1,5 mm speling is.
- (8) Verwijder de slangen (1) en breng de stoppen (5) aan.
- (9) Controleer of de chokekabel een speling van 1-2 mm heeft, stel zonodig af.

**OPMERKING:**

Bij carburateurs met een kunststof deksel (zwart), ontbreekt borgmoer (4).

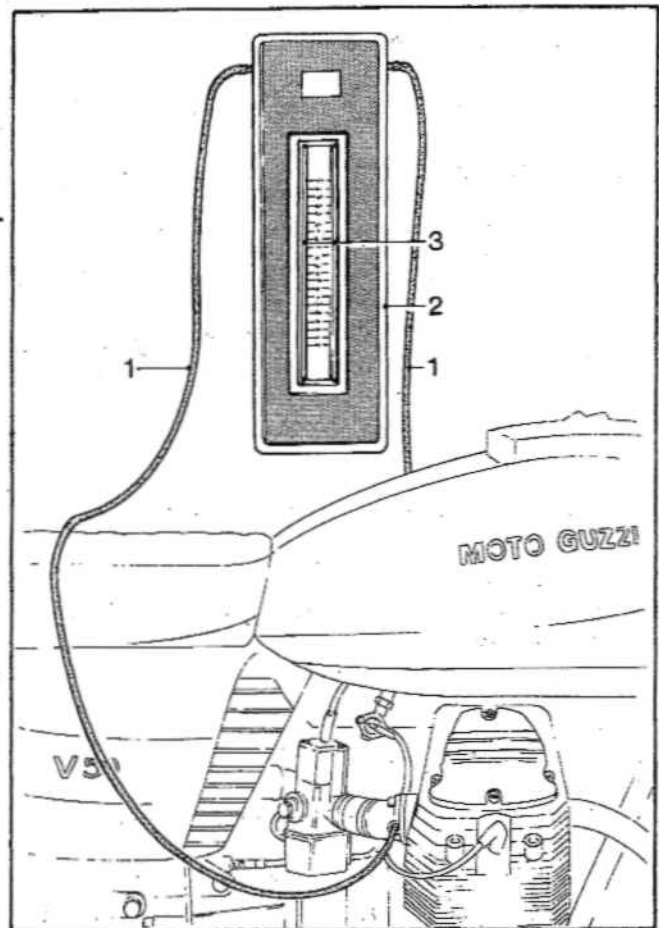

Afb. 4-5 Vakuummeter

**4.1.4 Choke bedieningshefboom vervangen**

a. Verwijderen, zie afb. 4-6.

- (1) Verwijder schroef (1) en maak beugel (2) los en verwijder deze.
- (2) Draai ringmoer (3) los.
- (3) Draai ringmoer (4) los.
- (4) Verwijder kabels (6).
- (5) Vervang hefboom (5).

b. Aanbrengen.

- (1) Aanbrengen in omgekeerde volgorde.

**OPMERKING:**

Schroef (1) aandraaien met een momentsleutel en een moment van 10 Nm (1kgm).

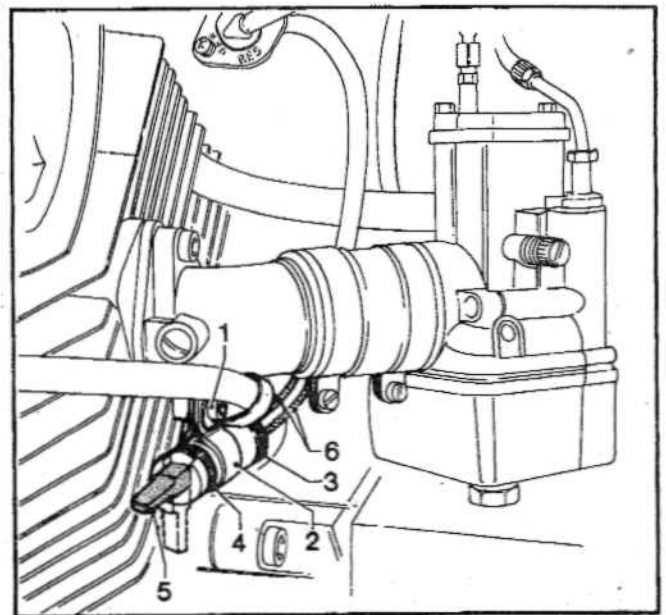

Afb. 4-6 Choke

- |             |             |
|-------------|-------------|
| 1. Schroef  | 4. Ringmoer |
| 2. Beugel   | 5. Hefboom  |
| 3. Ringmoer | 6. Kabels   |

#### 4.1.5 Chokekabels vervangen

a. Verwijderen, zie afb. 4-7.

- (1) Verwijder schroef (1).
- (2) Neem deksel (2) weg van carburateur.
- (3) Verwijder kabel (3) uit ventiel (4).  
Let op veer (7) en ring (6).
- (4) Verwijder kabels (3) uit chokehendel (5), zie 4.2.4.
- (5) Vervang kabels (3).

b. Aanbrengen.

- (1) Breng nieuwe kabel aan in chokehendel (5) en in ventiel (4).
- (2) Breng (2), (3) en (4) aan in carburateur.
- (3) Breng schroef (1) aan.

#### OPMERKING:

Let goed op dat de onderdelen welke in de carburateur aangebracht worden goed schoon zijn.

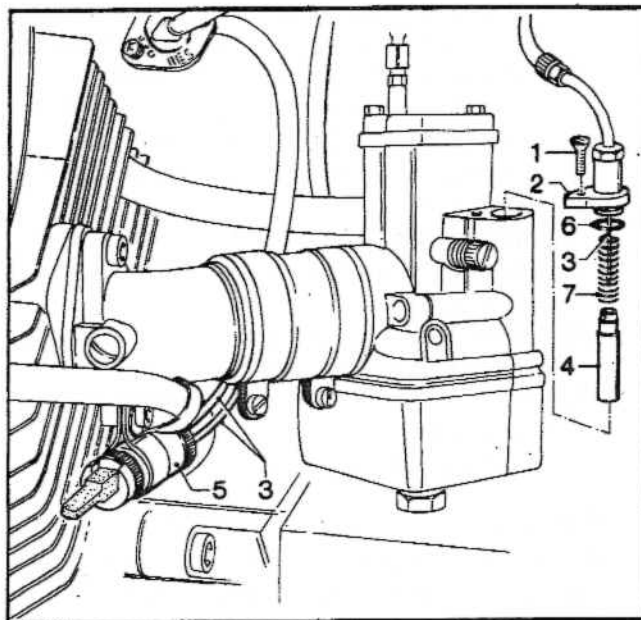

Afb. 4-7 Chokekabels

- |            |                 |
|------------|-----------------|
| 1. Schroef | 5. Choke hendel |
| 2. Deksel  | 6. Ring         |
| 3. Kabel   | 7. Veer         |
| 4. Ventiel |                 |

#### 4.1.6 Brandstofreservoir vervangen en inwendig reinigen

a. Verwijderen, zie afb. 4-8 en 4-9.

- (1) Sluit brandstofkraan (1) links en rechts, zie afb. 4-8.
- (2) Verwijder slangklemmen (2) links en rechts en neem slang (3) weg van kraan.

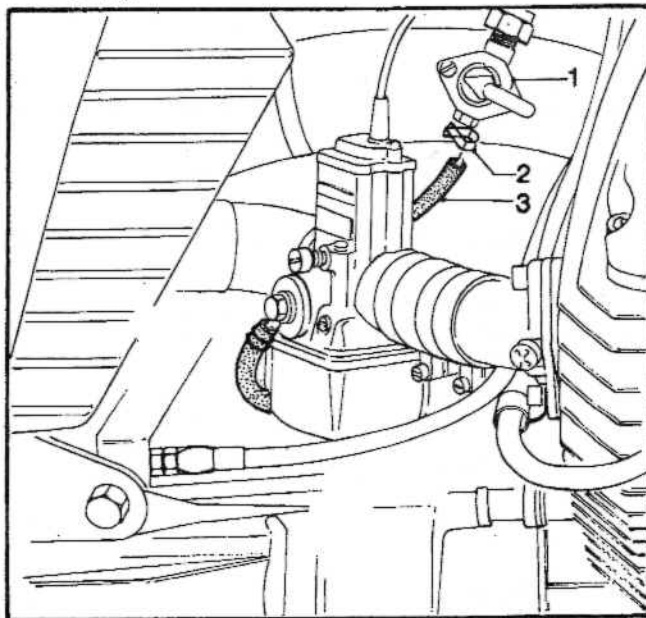

Afb. 4-8 Brandstofkraan

- |                   |
|-------------------|
| 1. Brandstofkraan |
| 2. Klem           |
| 3. Slang          |

- (3) Tap brandstofreservoir (1) af, links en rechts, zie afb. 4-9.
- (4) Ontgrendel zadel en hef dit omhoog.
- (5) Verwijder bevestigingsband (2), zie afb. 4-9.
- (6) Verwijder brandstofreservoir (1) door deze van de steunen aan het frame te tillen.
- (7) Vervang beschadigde delen en reinig die delen welke weer gebruikt worden.

**b. Aanbrengen.**

- (1) Aanbrengen in omgekeerde volgorde.

**OPMERKING:**

Het reinigen van het brandstofreservoir moet grondig gebeuren, bv. door het inwendig schoon spuiten, daarna met lucht droog blazen en met benzine na te spoelen.

**4.1.7 Brandstofkraan compleet vervangen**

**a. Verwijderen, zie afb. 4-10.**

- (1) Sluit brandstofkranen (1) links en rechts.
- (2) Verwijder slangen (2) en klemmen (3).
- (3) Tap brandstofreservoir (4) af.
- (4) Verwijder kraan met zeef (1).
- (5) Vervang pakkingringen (5).

**b. Aanbrengen.**

- (1) Aanbrengen in omgekeerde volgorde.

**OPMERKING:**

Zorg dat de nieuw aan te brengen kraan goed schoon is.

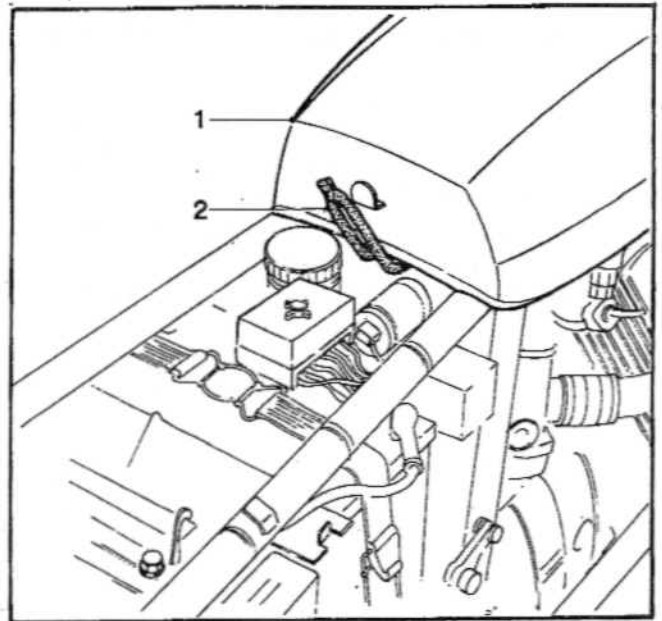

Afb. 4-9 Brandstofreservoir

1. Brandstofreservoir
2. Bevestigingsband

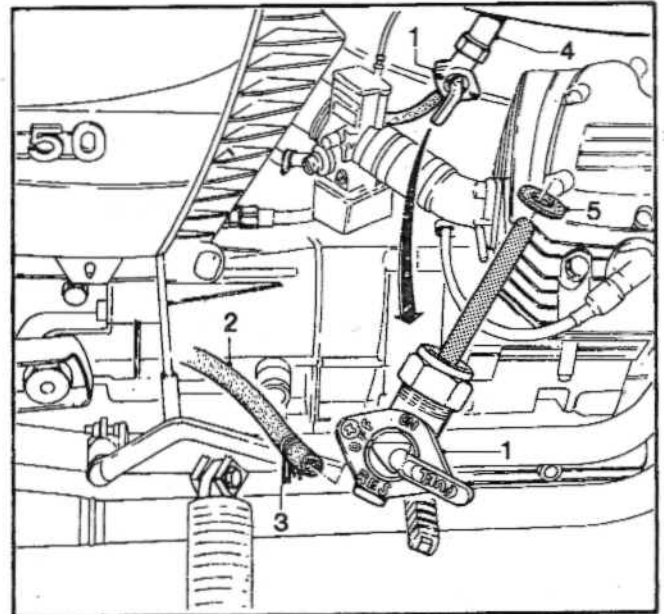

Afb. 4-10 Brandstofkraan

1. Brandstofkraan
2. Slang
3. Klem
4. Brandstofreservoir
5. Pakkingring



#### 4.1.8 Brandstofleidingen en klemmen vervangen

a. Verwijderen, zie afb. 4-11.

- (1) Sluit brandstofkraan (1) links en rechts.
- (2) Verwijder slangklemmen (2) bij brandstofkranen (1).
- (3) Verwijder slangklemmen (3) bij carburateurs.
- (4) Verwijder brandstofslangen (4).
- (5) Vervang brandstofslang samenstel (4).

b. Aanbrengen.

- (1) Aanbrengen in omgekeerde volgorde.

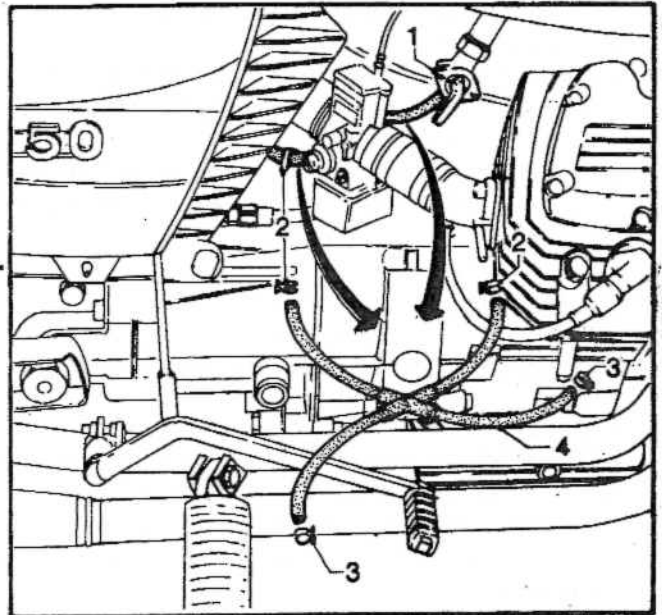

Afb. 4-11 Brandstofslang

1. Brandstofkraan
2. Slangklem
3. Slangklem
4. Brandstofslang

#### 4.1.9 Brandstofreservoir-bevestigingsrubbers vervangen

a. Verwijderen, zie afb. 4-12.

- (1) Verwijder brandstofreservoir, zie 4.1.6.
- (2) Verwijder bevestigingsband (1) en rubbers (2) en (3).

b. Aanbrengen.

- (1) Aanbrengen in omgekeerde volgorde.
- (2) Steunrubber (2) met klemband (4) vastklemmen.

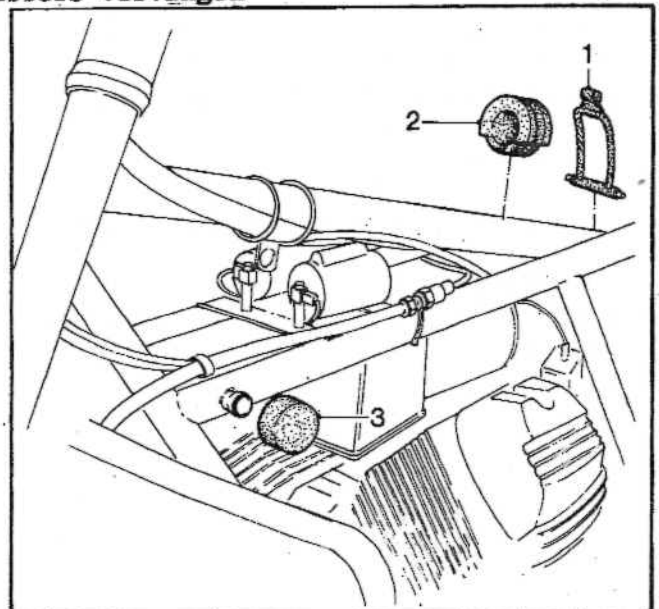

Afb. 4-12 Reservoirrubbers

1. Bevestigingsband
2. Steunrubber
3. Steunrubber (2x)
4. Klemband

#### 4.1.10 Gashendel vervangen

a. Verwijderen, zie afb. 4-13.

- (1) Spiegel verwijderen.
- (2) Maak clip (1) los.
- (3) Verwijder gaskabels (2) en (3) uit gashendel (4).
- (4) Verwijder schroeven (5) en (6) uit gashendel.
- (5) Maak steker van aansluitkabel (7) los.
- (6) Verwijder gashendel (4) van stuur.
- (7) Vervang gashendel.

b. Aanbrengen.

- (1) Aanbrengen in omgekeerde volgorde.

#### OPMERKING:

Bij het aanbrengen van het gashendel (4), kabels (2) en (3) inoliën.  
De schroef (8) dient om het gashendel vast te zetten en schroef (9) om de max. slag te begrenzen (aanslag).

#### 4.1.11 Gaskabels vervangen

a. Verwijderen, zie afb. 4-14.

- (1) Verwijder gaskabels uit gashendel, zie 4-13.
- (2) Verwijder bouten (1) van carburateurdeksel (2).
- (3) Neem deksel (2) met pakking (5), veer (6) en schuif (4) weg van carburateur (7).
- (4) Verwijder kabel (3) uit schuif (4).
- (5) Vervang kabel (3).

b. Aanbrengen.

- (1) Controleer of pakking (5) nog in goede staat is, zoniet dan vervangen.
- (2) Reinig schuif (4) en veer (6) grondig.
- (3) Breng ingeoliede kabel (3) aan in schuif (4).
- (4) Breng deze delen aan in carburateur (7).
- (5) Breng bout (1) aan.

#### OPMERKING:

Stel de speling zodanig af dat de carburateurs bij het opdraaien van de gashendel synchroon reageren, zie 4.1.3.

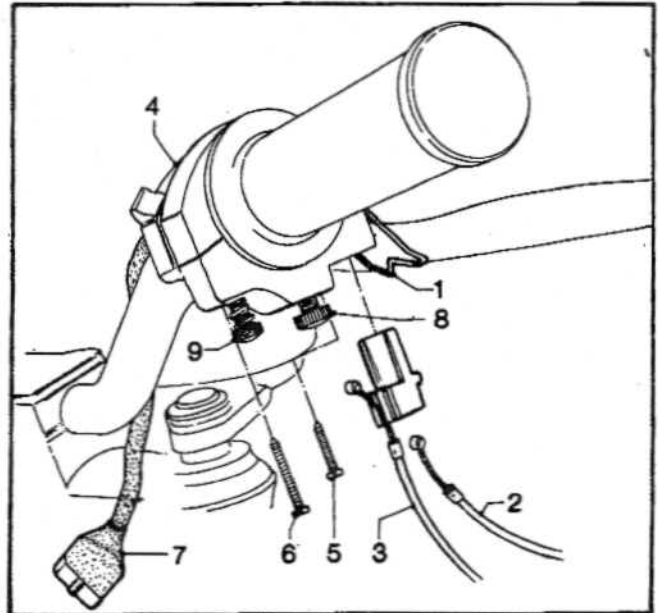

Afb. 4-13 Gashendel

- |              |            |
|--------------|------------|
| 1. Clip      | 6. Schroef |
| 2. Gaskabel  | 7. Steker  |
| 3. Gaskabel  | 8. Schroef |
| 4. Gashendel | 9. Schroef |
| 5. Schroef   |            |

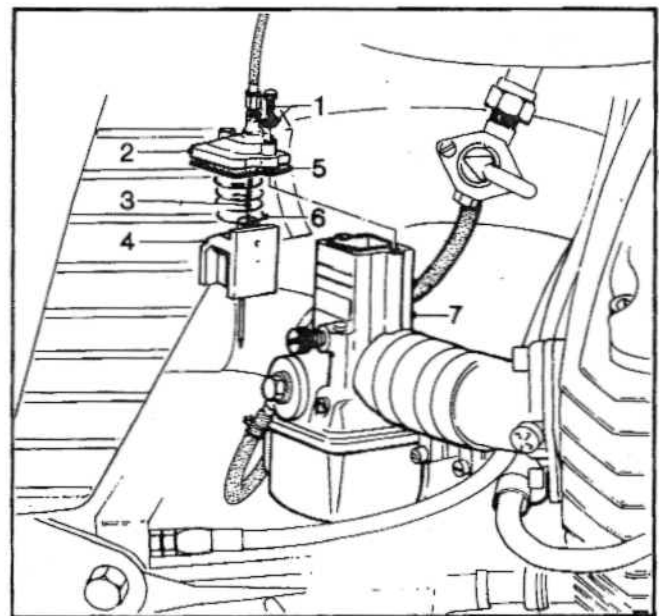

Afb. 4-14 Gaskabels

- |                |
|----------------|
| 1. Bout        |
| 2. Deksel      |
| 3. Kabel       |
| 4. Schuif      |
| 5. Pakking     |
| 6. Veer        |
| 7. Carburateur |

## 4.1.12 Luchtfilterhuis reinigen en element vervangen

a. Verwijderen, zie afb. 4-15.

- (1) Ontgrendel zadel en hef dit omhoog.
- (2) Sluit brandstofkranen.
- (3) Verwijder leidingen van brandstofreservoir, zie 4.1.8.
- (4) Verwijder rubber bevestigingsband aan achterzijde van brandstofreservoir, zie 4.1.8.
- (5) Verwijder brandstofreservoir door deze van de voorste steun te tillen.
- (6) Verwijder vleugelmoer (1) en ring (2).
- (7) Klap ophangstrip (3) weg.
- (8) Neem filterhuis (4) voorlangs weg.
- (9) Neem filterelement (5) van steun (6).

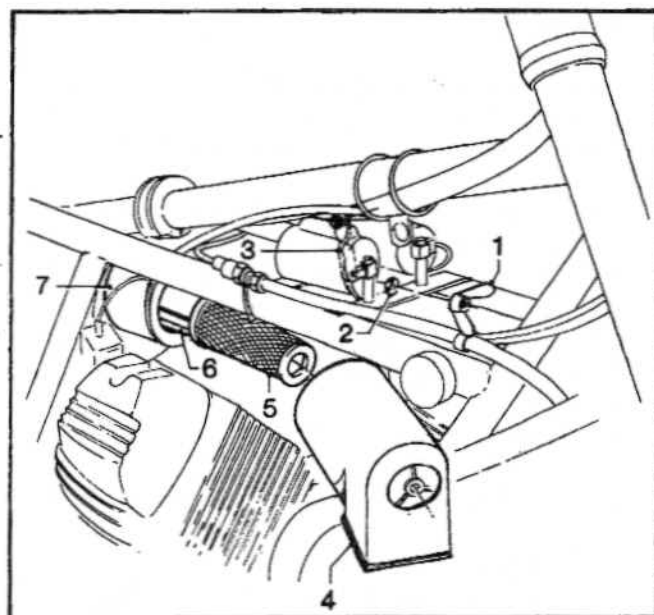

b. Aanbrengen.

- (1) Reinig het filterhuis (4) en verdeelhuis (7) grondig met benzine.
- (2) Vervang pakkingring.
- (3) Breng nieuw filterelement (5) aan.
- (4) Breng filterhuis (4) aan.
- (5) Breng bevestigingsdelen aan.

Afb. 4-15 Luchtfilter

1. Vleugelmoer
2. Ring
3. Ophangstrip
4. Filterhuis
5. Filterelement
6. Steun
7. Verdeelhuis

OPMERKING:

Het verwisselen van het filterelement moet na iedere 10.000 km plaats vinden, maar in stoffige gebieden eerder.