

7.1.11 Schakelaarsamenstel vervangen, niet op het instrumentenpaneel

a. Verwijderen, zie afb. 7-19.

- (1) Zet kontakt uit en verwijder sleutel.
- (2) Verwijder schroeven (1).
- (3) Neem schakelaarhelften (2) weg van stuur.
- (4) Verwijder brandstofreservoir, zie 4.2.6.
- (5) Neem aansluitstekker (3) onder brandstofreservoir weg.
- (6) Verwijder de aanwezige plastic klembandjes welke om de kabelboom zitten.
- (7) Verwijder kabelboom en schakelaars.

b. Aanbrengen.

- (1) Aanbrengen in omgekeerde volgorde.
- (2) Brandstofreservoir aanbrengen.

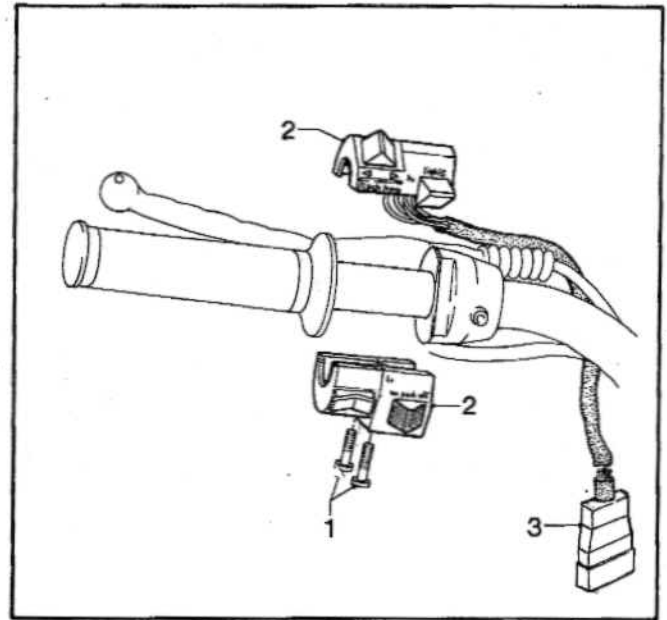

Afb. 7-19 Schakelaars

1. Schroef
2. Schakelaars
3. Aansluitstekker

OPMERKING:

Bij het aanbrengen van de schroeven (1) deze licht invetten (G-460).

7.1.12. Schakelaar 2 tonige hoorn vervangen (marechaussee uitvoering).

a. Verwijderen, zie afb. 7-20.

- (1) Zet kontakt uit en verwijder sleutel.
- (2) Verwijder aansluitstekker.
- (3) Verwijder schroeven (2).
- (4) Neem schakelaar (1) weg.
- (5) Neem plaat (3) weg.
- (6) Verwijder schroeven (4).
- (7) Neem beugel (5) weg.

b. Aanbrengen.

- (1) Aanbrengen in omgekeerde volgorde.

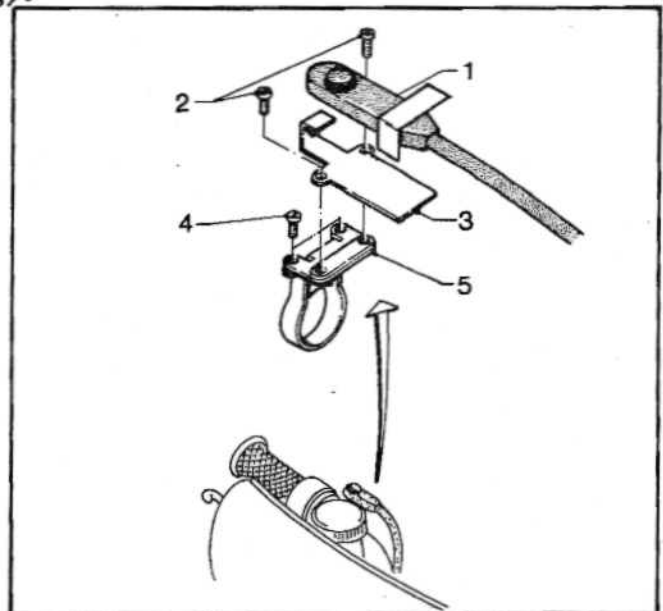

Afb. 7-20 Schakelaar 2-tonige hoorn

1. Schakelaar met kabels
2. Schroeven
3. Plaat
4. Schroeven
5. Beugel

7.1.13 Relais alarmuitrusting vervangen (marechaussee uitvoering)

a. Verwijderen, zie afb. 7-21.

- (1) Zet kontakt uit en verwijder sleutel.
- (2) Merk aansluitstekers en verwijder deze.
- (3) Verwijder moeren (1) (2x).
- (4) Verwijder bouten (2) (2x) en ringen (3).
- (5) Neem relais (4) en vulplaat (5) weg.

b. Aanbrengen.

- (1) Aanbrengen in omgekeerde volgorde.

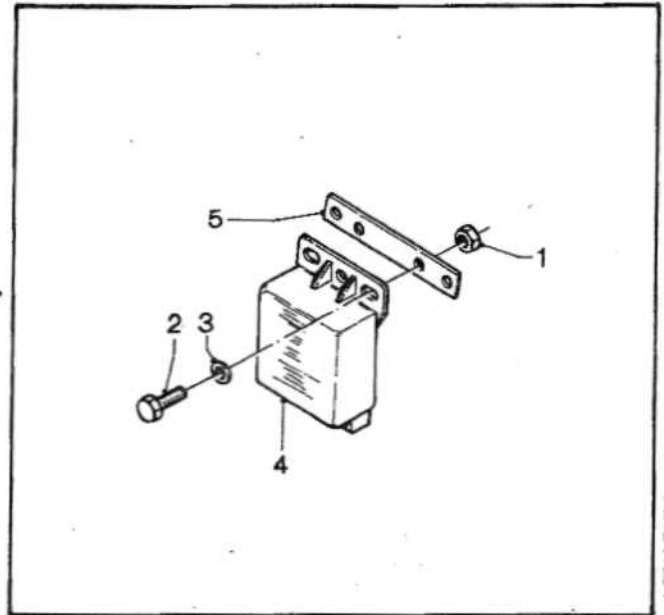

Afb. 7-21 Relais alarmuitrusting
(marechaussee uitvoering)

1. Moer
2. Bout
3. Ring
4. Relais
5. Plaat

7.1.14 Elektronische kast flitslicht vervangen (marechaussee uitvoering)

a. Verwijderen, zie afb. 7-22.

- (1) Zet kontakt uit en verwijder sleutel.
- (2) Merk aansluitsteker en verwijder deze.
- (3) Verwijder moeren (1) en ringen (2).
- (4) Verwijder schroeven (3).
- (5) Neem elektronische kast (4) weg.

b. Aanbrengen.

- (1) Aanbrengen in omgekeerde volgorde.

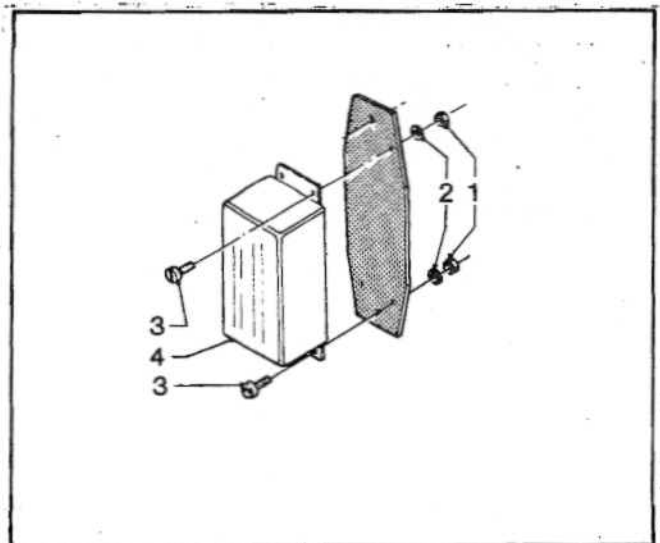

Afb. 7-22 Elektronische kast
(marechaussee uitvoering)

1. Moer
2. Ring
3. Schroef
4. Elektronische kast

OPMERKING:

De bevestigingsdelen voor het aanbrengen licht invetten (G-460).

7.1.15 Claxon vervangen

a. Verwijderen, zie afb. 7-23.

- (1) Verwijder aansluitkabel.
- (2) Verwijder moer (1), ring (2) en (3) en schroef (4).
- (3) Neem claxon (5) weg.

b. Aanbrengen.

- (1) Aanbrengen in omgekeerde volgorde.

OPMERKING:

De bevestigingsdelen voor het aanbrengen licht invetten (G-460).

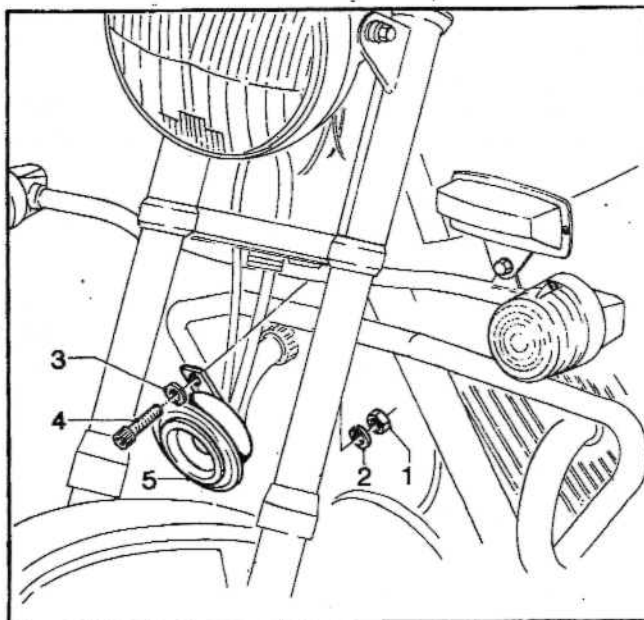

7-23 Claxon

1. Moer
2. Ring
3. Ring
4. Schroef
5. Claxon

7.1.16 2-tonige hoorns vervangen
(marchaussee uitvoering)

a. Verwijderen, zie afb. 7-24.

- (1) Verwijder aansluitkabel.
- (2) Verwijder moer (1) en ring (2).
- (3) Verwijder bout (3).
- (4) Neem hoorn (4) weg.

b. Aanbrengen.

- (1) Aanbrengen in omgekeerde volgorde.

OPMERKING:

De bevestigingsdelen voor het aanbrengen licht invetten (G 460).

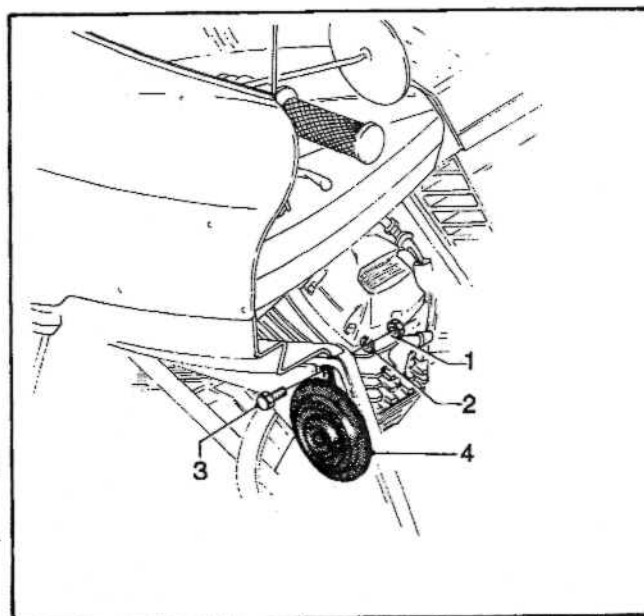

Afb. 7-24 2-Tonige hoorn

1. Moer
2. Ring
3. Bout
4. 2-Tonige hoorn

7.2 Storingen

Deze paragraaf geeft informatie omtrent het opsporen van storingen en het zo mogelijk herstellen van de defecten.

Onder het opsporen van storingen wordt verstaan het systematisch zoeken naar defecte delen door middel van een analyse van storingsverschijnselen en van een aantal testen, ten einde defecten op te sporen en te kunnen herstellen.

Storingen welke niet door het 2e echelon mogen worden hersteld, moeten aan het 3e echelon (direct steunende eenheid) worden gerapporteerd.

Een aantal storingen, mogelijke oorzaken en eventuele te nemen maatregelen staan vermeld in de hierna volgende storingstabel.

TABEL 7-1
Storingstabel

Storing	Mogelijke oorzaak	Herstelling
1. Laadstroomlampje blijft branden	a. Koolborstels defect b. Stator/rotor c. Diodeplaat d. Spanningsregelaar	a. Vernieuwen b. Controleren c. Controleren d. Controleren
2. Oplaad- en controlelampje blijven branden bij het gasgeven	a. Zekering stuk of geoxydeerd b. Batterijkabels op batterij zitten los of zijn geoxydeerd c. Batterijkabel van batterij naar frame zit los of is geoxydeerd d. Stekerverbindingen aan stator, diodeplaat of spanningsregelaar zitten los of zijn geoxydeerd e. Massakabel van diodeplaat naar frame maakt geen contact f. Koolborstels zijn versleten of maken slecht contact g. Rotor defect h. Stator defect i. Diodeplaat defect j. Spanningsregelaar defect k. Draadbreek	a. Vervangen of schoonmaken b. Schoonmaken en vastzetten c. Schoonmaken en vastzetten d. Controleren en eventueel schoonmaken e. Controleren en verhelpen f. Controleren eventueel vervangen g. Controleren h. Controleren i. Controleren j. Vervangen k. Controleren en vervangen

OPMERKING:

Ten alle tijde dienen de zekeringen en draadverbindingen het eerst te worden gecontroleerd.

8 VERLICHTING

8.1 Controle-/onderhoudshandelingen

8.1.1 Koplicht afstellen, herstellen of vervangen

a. Afstellen, zie afb. 8-1 en 8-2.

Het afstellen van koplicht (3) kan met behulp van afstelschroef (1) voor de zijdelingse verstelling en met schroef (2) voor de verticale verstelling plaatsvinden.

Tijdens het afstellen mag het motorrijwiel niet op de middenstandaard staan en moet de berijder op het motorrijwiel plaats nemen.

Bij het afstellen mag de lichtkegel op 5 m. afstand niet meer dan 5 cm boven het midden van het koplicht uitkomen.

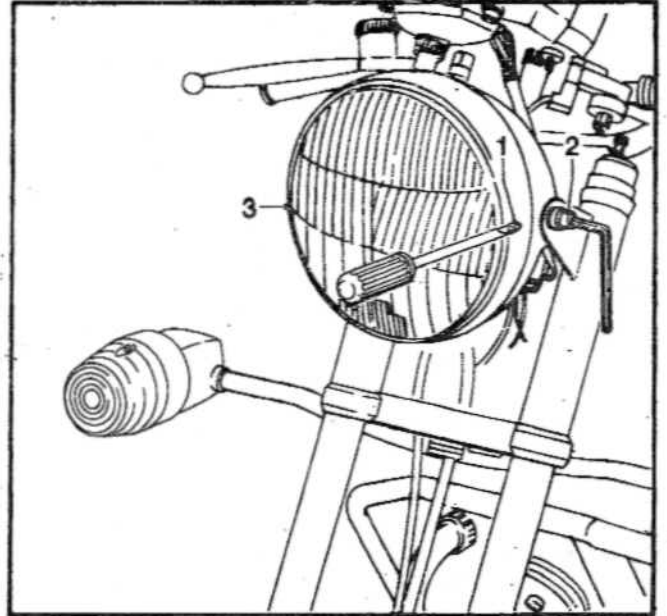

Afb. 8-1 Afstellen koplicht

1. Afstelschroef
2. Schroef
3. Koplicht

b. Koplicht vervangen, zie afb. 8-1.

- (1) Verwijder schroeven (2).
- (2) Verwijder aansluitkabel.
- (3) Neem koplicht (3) weg.

c. Aanbrengen.

- (1) Aanbrengen in omgekeerde volgorde.
- (2) Afstelling controleren, zie punt a.

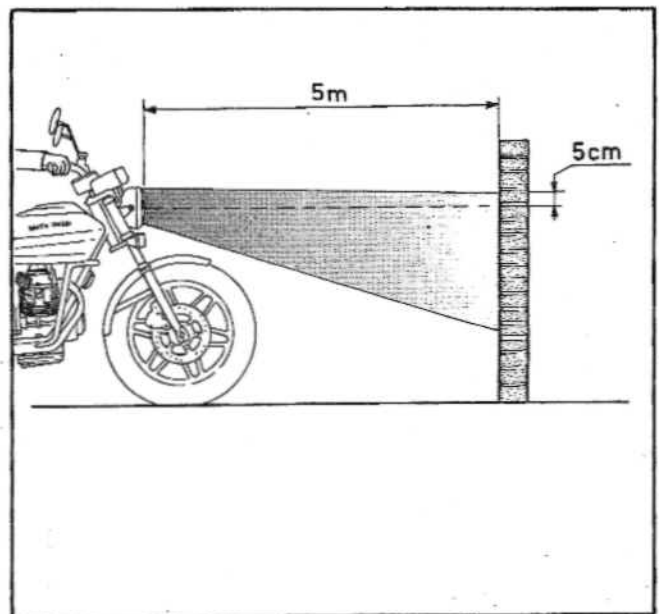

Afb. 8-2 Afstellen koplicht

d. Herstellen of vervangen defekte delen van koplicht, zie afb. 8-3.

- (1) Verwijder koplicht, zie punt b.
- (2) Verwijder schroef (1).
- (3) Neem ring (2) en reflektor (3) weg.
- (4) Verwijder klemveren (4).
- (5) Neem reflektor met glas (3) uit ring (2) weg.
- (6) verwijder ring (2), schroef (5), bus (6) met ring (7).
- (7) Verwijder veer (8) met moer (9).
- (8) Verwijder lampen (10) en (11).
- (9) Neem tule (12) weg.
- (10) Verwijder voet (13).
- (11) Verwijder schroef (14) en neem aansluitstekker (15) weg.
- (12) Verwijder schroef (16) en neem kap (17) weg van huis (18).

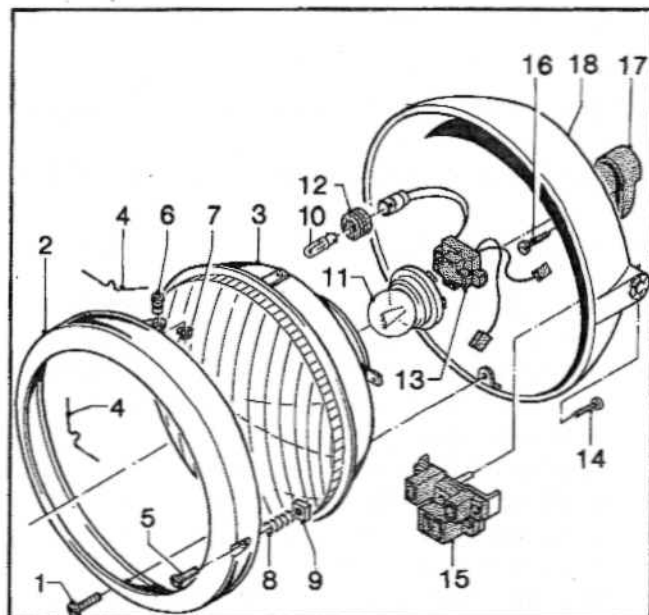

Afb. 8-3 Koplicht

e. Aanbrengen.

- (1) Aanbrengen in omgekeerde volgorde.

OPMERKING:

De bevestigingsdelen voor het aanbrengen licht invetten (G-460).

- | | |
|-----------------------|-------------|
| 1. Schroef | 10. Lamp |
| 2. Ring | 11. Lamp |
| 3. Reflektor met glas | 12. Tule |
| 4. Klemveer | 13. Voet |
| 5. Schroef | 14. Schroef |
| 6. Bus | 15. Steker |
| 7. Ring | 16. Schroef |
| 8. Veer | 17. Kap |
| 9. Moer | 18. Huis |

8.1.2 Stop-, achterlicht herstellen/vervangen

a. Verwijderen, zie afb. 8-4.

- (1) Verwijder schroeven (1).
- (2) Neem kap (2) weg.
- (3) Verwijder kap (3).
- (4) Verwijder moeren (4) en ringen (5).
- (5) Neem houder (6) weg.
- (6) Vervang defekt onderdeel.

b. Aanbrengen.

- (1) Aanbrengen in omgekeerde volgorde.

OPMERKING:

De bevestigingsdelen voor het aanbrengen licht invetten (G-460).

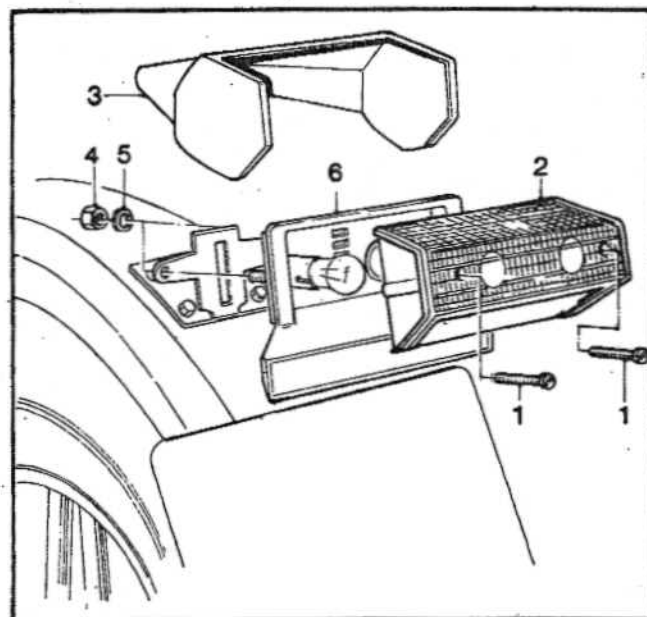

Afb. 8-4 Stop/achterlicht

- | | |
|------------|-----------|
| 1. Schroef | 4. Moer |
| 2. Kap | 5. ring |
| 3. Kap | 6. Houder |

8.1.3 Richtingaanwijzers herstellen/vervangen

a. Verwijderen, zie afb. 8-5 en 8-6.

- (1) Verwijder aansluitkabels.
- (2) Draai moer (1) los.
- (3) Verwijder richtingaanwijzer (2).

b. Aanbrengen.

- (1) Aanbrengen in omgekeerde volgorde.

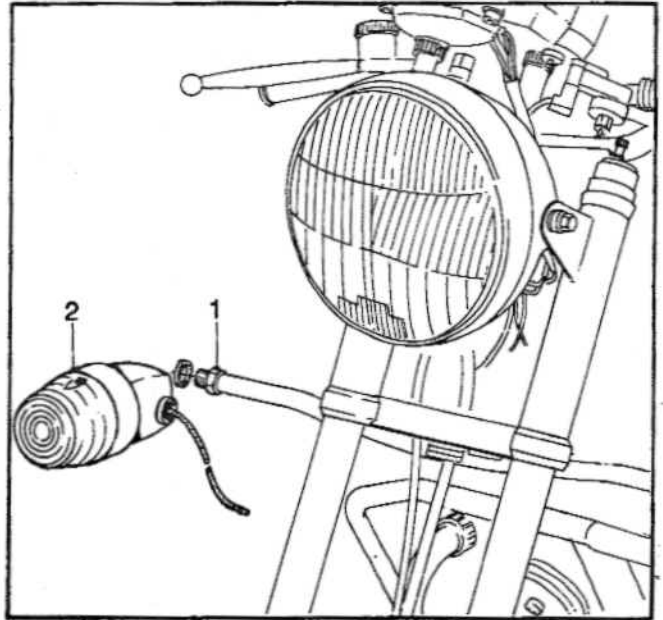

Afb. 8-5 Richtingaanwijzer voor

1. Moer
2. Richtingaanwijzer

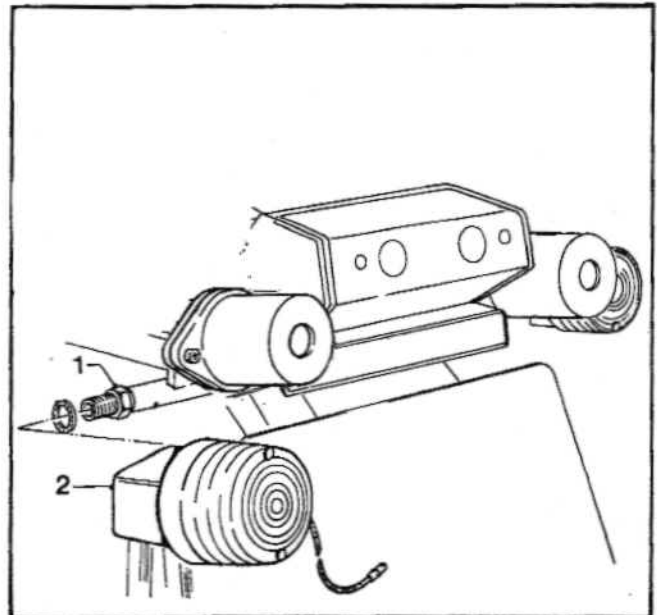

Afb. 8-6 Richtingaanwijzer achter

1. Moer
2. Richtingaanwijzer

8.1.4 Verduisterde verlichting herstellen/vervangen

a. Verwijderen koplicht, zie afb. 8-7.

- (1) Verwijder aansluitsteker (1).
- (2) Verwijder bout (2) en moer (3).
- (3) Verwijder of herstel koplicht (4).

b. Aanbrengen.

- (1) Aanbrengen in omgekeerde volgorde.

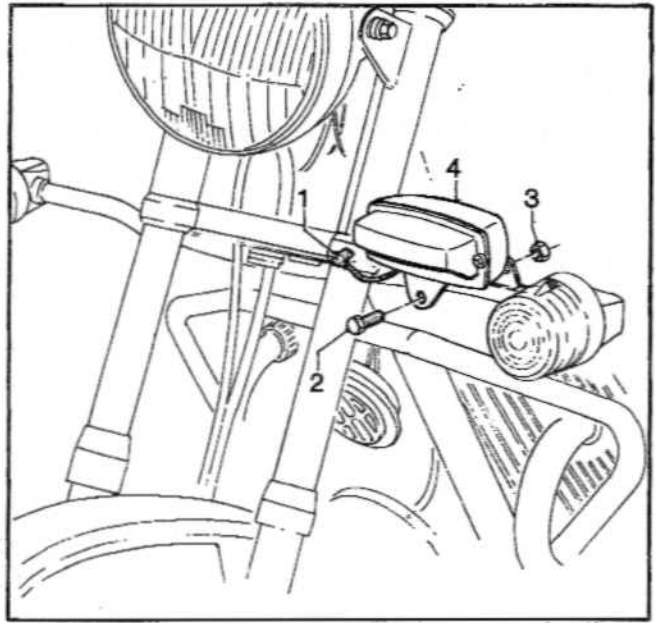

Afb. 8-7 Koplicht verduisterde verlichting

1. Aansluitsteker
2. Schroef
3. Moer
4. Koplicht

c. Verwijderen achterlicht, zie afb. 8-8.

- (1) Verwijder aansluitsteker (1).
- (2) Verwijder moeren (2) en ringen (3).
- (3) Verwijder of herstel achterlicht (4).

d. Aanbrengen.

- (1) Aanbrengen in omgekeerde volgorde.

OPMERKING:

De bevestigingsdelen voor het aanbrengen licht invetten (G-460).

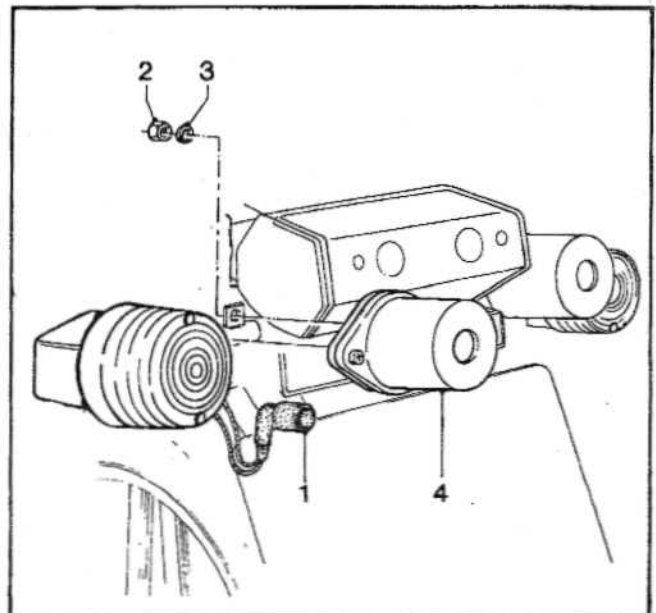

Afb. 8-8 Achterlicht verduisterde verlichting

1. Aansluitsteker
2. Moer
3. Ring
4. Achterlicht

8.1.5 Mistachterlamp herstellen/vervangen

a. Verwijderen, zie afb. 8-9.

- (1) Merk aansluitstekers (1) en verwijder deze.
- (2) Verwijder moer (3) en ring (4).
- (3) Verwijder bout (2) en ring (5).
- (4) Neem afstandsbus (6) weg.
- (5) Verwijder of herstel mistachterlamp (7).

b. Aanbrengen.

- (1) Aanbrengen in omgekeerde volgorde.

OPMERKING:

De bevestiging voor het aanbrengen licht invetten (G-460).

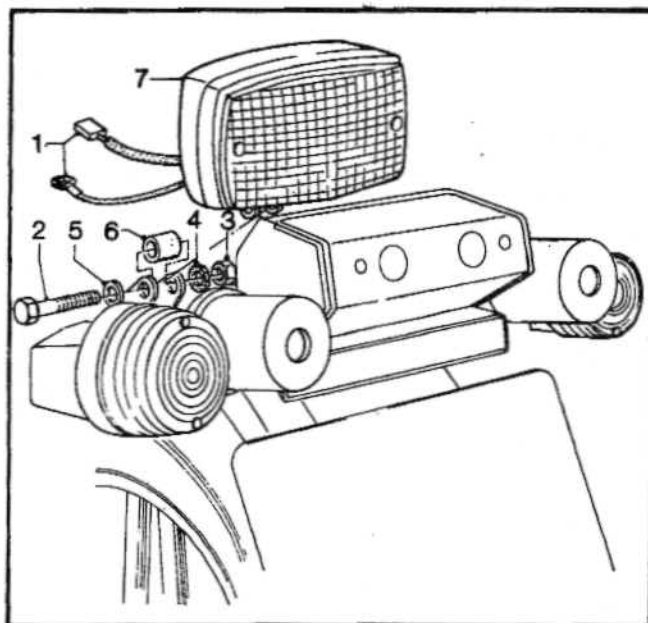

Afb. 8-9 Mistachterlicht

1. Aansluitstekers
2. Bout
3. Moer
4. Ring
5. Ring
6. Afstandsbus
7. Mistachterlamp

9 KOPPELING

9.1 Beschrijving

De koppeling is een droge enkelvoudige diafragma koppeling, die via de koppelingskabel en het koppelingshendel bediend wordt.

9.2 Controle-/onderhoudshandelingen

9.2.1 Koppelingskabel vervangen

Verwijderen

a. Losnemen aan koppelingshendelzijde, zie afb. 9-1.

- (1) Schuif harmonicamof (5) over buitenkabel (6) naar achteren.
- (2) Ontspan binnenkabel (7) door stelmoer (3) te verdraaien zorg dat invoernippel (4) niet meedraaid.
- (3) Draai dan de stelmoer en invoernippel zodanig dat de inlegsleuven daarvan in één lijn staan met die van de houder (2) en hendel (1).
- (4) Neem binnenkabel (7) met tonnetje (8) uit het geheel.

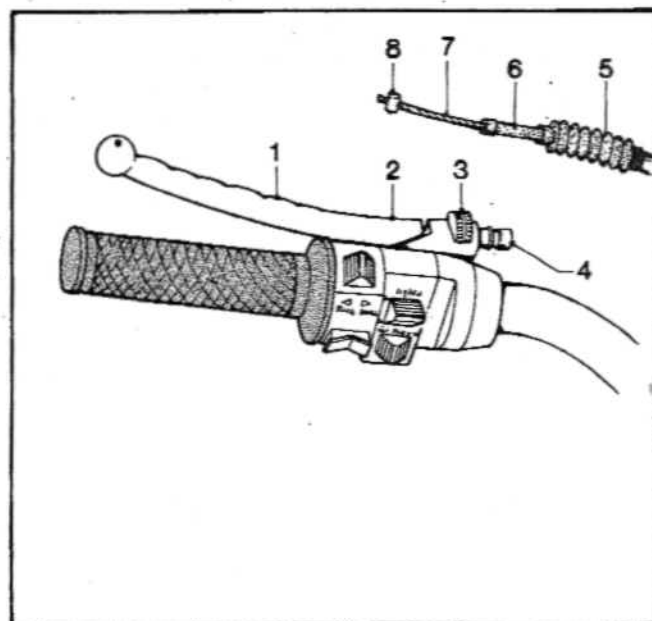

Afb. 9-1 Koppelingshendel

1. Hendel
2. Houder
3. Stelmoer
4. Invoernippel
5. Harmonicamof
6. Buitenkabel
7. Binnenkabel
8. Tonnetje

b. Losnemen aan koppelingshefboomzijde, zie afb. 9-2.

- (1) Trek binnenkabel (5) met tonnetje (6) naar achteren.
- (2) Neem ze uit hefboom (1).
- (3) De hefboom valt achterover in de richting van de pijl.
- (4) Vang drukveer (2) op.
- (5) Trek buitenkabel (3) met stelmoeren (4) naar voren.
- (6) Schuif binnenkabel (5) uit de inlegsleuf op de versnellingsbak.
- (7) Verwijder de koppelingskabel van het motorijwiel.
- (8) Maak drukveer (2) schoon, inspecteer die op bruikbaarheid en vervang zonodig.

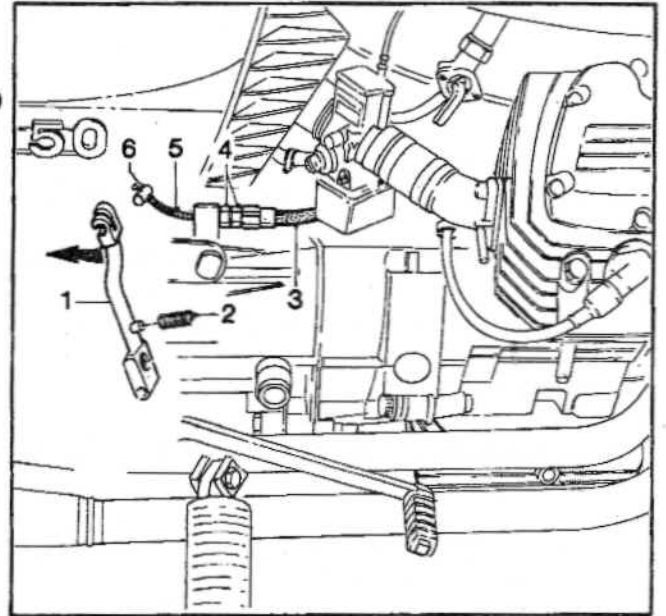

Afb. 9-2 Koppelingshefboom

1. Hefboom
2. Drukveer
3. Buitenkabel
4. Stelmoeren
5. Binnenkabel
6. Tonnetje

Aanbrengen.

c. Te beginnen aan koppelingshefboomzijde, zie afb. 9-2.

- (1) Leg de koppelingskabel min of meer in montagepositie in het motorijwiel.
- (2) Haal hefboom (1) naar omhoog, plaats veer (2) en verzeker het geheel tegen achterovervallen.
- (3) Schuif binnenkabel (5) in de inlegsleuf op de versnellingsbak.
- (4) Trek buitenkabel (3) met stelmoeren (4) naar achteren.
Trek binnenkabel (5) zover naar achteren dat tonnetje (6) in de sponning daarvoor in hefboom (1) kan worden geplaatst.