

13 REMSYSTEEM

13.1 Controle-/onderhoudshandelingen

13.1.1 Remblokken controleren/vervangen

a. Controleren, zie afb. 13-1.

(1) Verwijder kap (1).

b. Verwijderen, zie afb. 13-2.

(1) Verwijder kap (1).

(2) Verwijder pen (2) uit remhuis.

(3) Verwijder veer (3) met pennen (4).

(4) Neem de remblokken (5) weg.

c. Aanbrengen.

(1) Maak het remhuis schoon.

(2) Alvorens de rempluniers iets naar binnen in het huis te drukken, dienen de deksels van de remvloeistofreservoirs losgedraaid te worden.

(3) Plaats de nieuwe remblokken.

(4) Breng veer (3) met pennen (4) aan.

(5) Breng pen (2) aan.

(6) Breng kap (1) aan.

(7) Draai de deksels van de remvloeistofreservoirs vast.

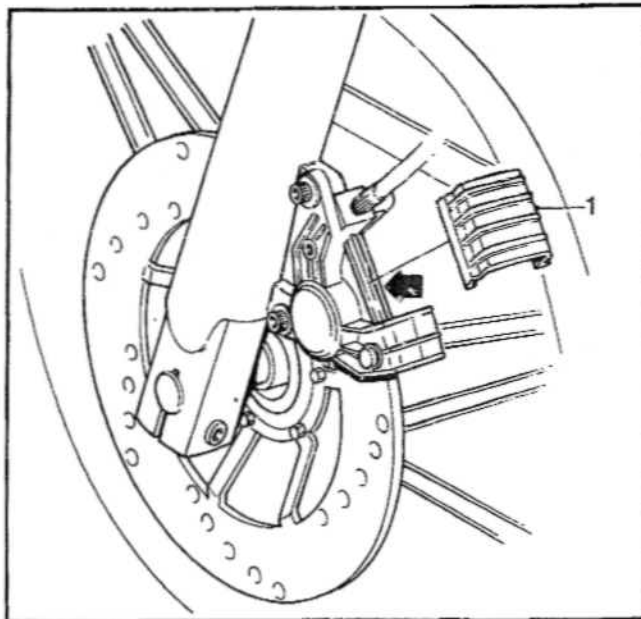

Afb. 13-1 Controle van blokken

1. Kap

OPMERKING:

(1) Het is niet nodig na het verwisselen van de remblokken het systeem te ontlichten, het is voldoende de remhendel enige keren te bedienen, zodat de plunjer weer op zijn normale plaats staat.

(2) Tijdens het verwisselen van de remblokken de remmen niet bedienen, dit om te voorkomen dat de pluniers naar buiten gedrukt worden en het systeem opnieuw gevuld en ontlicht moet worden.

(3) Voor eventueel remvloeistof bijvullen, zie 13.1.2.

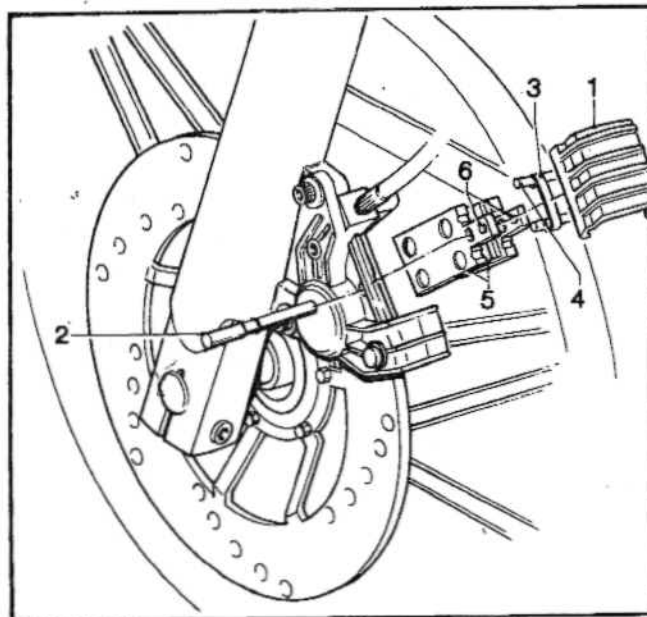

Afb. 13-2 Remblokken

1. Kap
2. Pen
3. Veer
4. Veer
5. Remblokken
6. Pennen

13.1.2 Remvloeistof bijvullen/verversen

a. Bijvullen, zie afb. 13-3 en 13-4.

- (1) Ontgrendel zadel en hef die omhoog.
- (2) Verwijder de deksels van reservoir (1) op remhendel aan stuur, zie afb. 13-4 en van reservoir onder zadel, zie afb. 13-4.
- (3) Controleer remvloeistofpeil.
- (4) Vul indien nodig remvloeistof bij (H-542).

OPMERKING:

Tijdens het vullen van de reservoirs moet het motorrijwiel op zijn wielen staan en het stuur in de stand "recht vooruit". Bij werkzaamheden aan remcircuit uitsterste reinheid betrachten i.v.m. levensgevaar voor berijder.

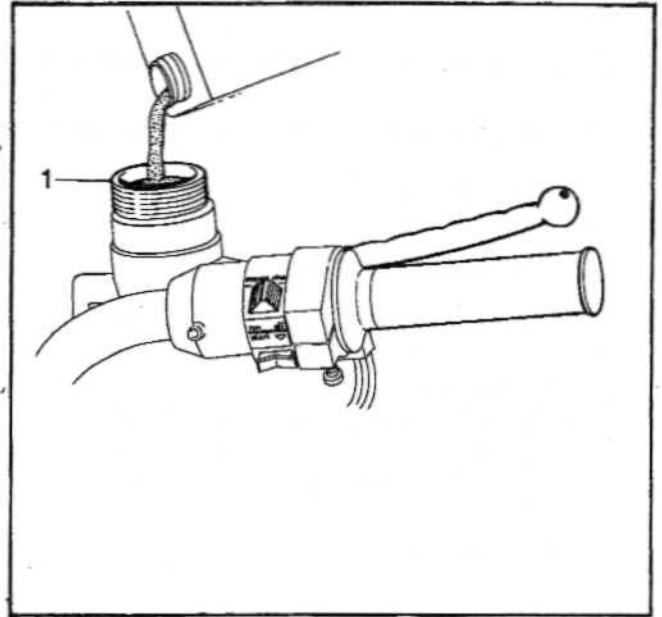

Afb. 13-3 Remvloeistof reservoir

1. Reservoir

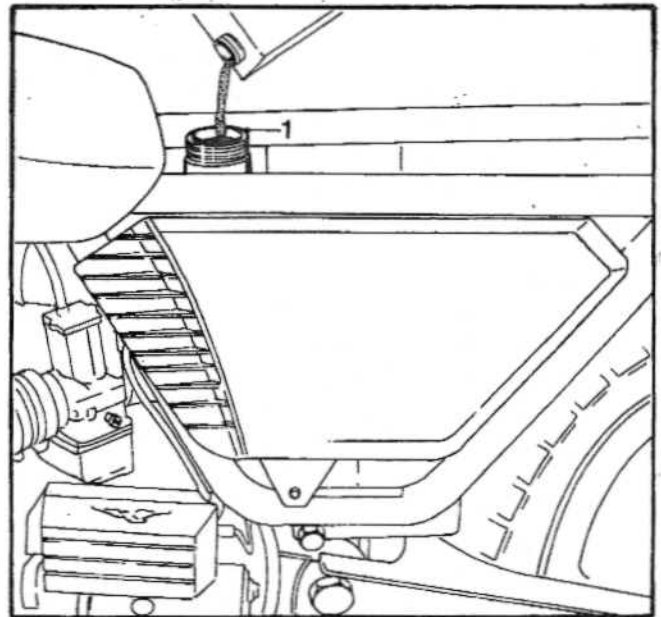

Afb. 13-4 Remvloeistof reservoir

1. Reservoir

b. Verversen remvloeistof in handrem-reservoir en circuit, zie afb. 13-5, methode (1).

- (1) Draai aansluitnippel (1) rechter remcilinder (3) los.
- (2) Verwijder remcilinder (3) van vorkpoot, zie 13-4.
- (3) Verwijder slang (2) met ringen van remcilinder en hang deze in een maatglas (4).
- (4) Knijp remhendel aan stuur in tot reservoir leeg is.
- (5) Breng slang (2) aan op remcilinder.
- (6) Breng remcilinder aan op vorkpoot.
- (7) Vul remcircuit met de voorgeschreven remvloeistof (H-542).
- (8) Ontlucht het remcircuit, zie punt e.

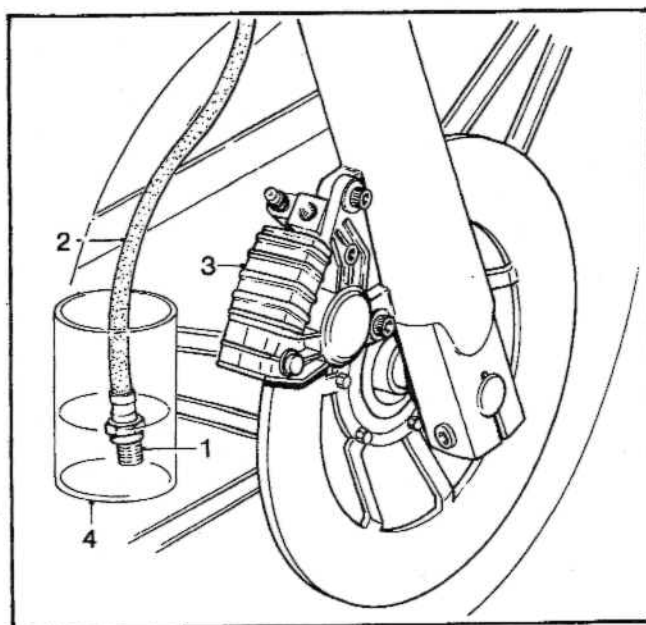

Afb. 13-5 Remcilinder

1. Aansluitnippel
2. Slang
3. Remcilinder
4. Maatglas

c. Verversen remvloeistof in voetremreservoir en circuit, zie afb. 13-6, methode (1).

- (1) Verwijder banjout (1) met ringen (2) uit achterremcilinder (3) en hang slang (4) in doorzichtig reservoir (5).
- (2) Verwijder aansluitnippel uit linkerremcilinder voor en hang slang in maatglas, zie afb. 13-5.
- (3) Bedien rempedaal tot er geen remvloeistof meer uit het circuit komt.
- (4) Breng de slangen weer aan op de remcilinders.
- (5) Vul het remcircuit met de voorgeschreven remvloeistof (H-542).
- (6) Ontlucht het remcircuit, zie punt e.

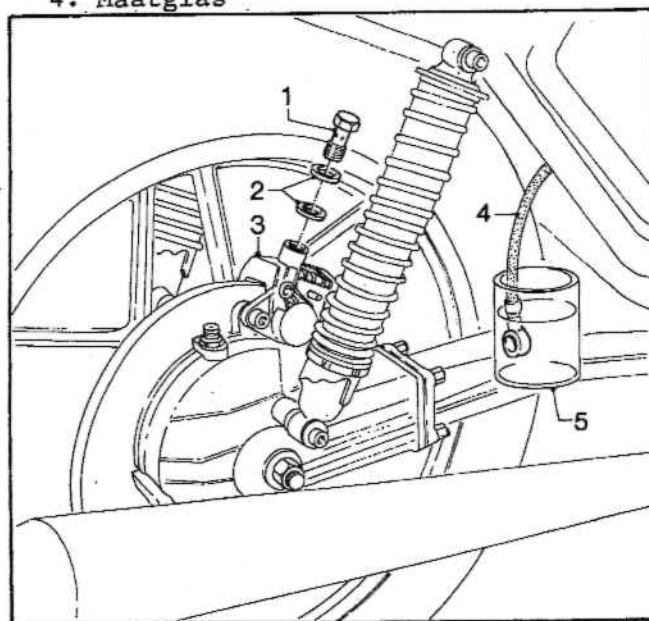

Afb. 13-6 Achterremcilinder

1. Banjobout
2. Ringen
3. Remcilinder
4. Slang
5. Maatglas

e. Verversen remvloeistof in handrem en voetremreservoir, zie afb. 13-7 en 13-8, methode (2).

- (1) Verwijder rubberdop (1).
- (2) Breng slang (3) aan op de ontluichtingsnippel (2).
- (3) Hang andere eind van slang in maatglas (4).
- (4) Draai ontluichtingsnippel (2) los.
- (5) Druk nu het voetrempedaal of knijp handremhendel in.
- (6) De remvloeistof vloeit nu via ontluichtingsnippel en slang in maatglas (4).
- (7) Deze handeling steeds herhalen en schone remvloeistof in het reservoir bijvullen tot er schone olie in het maatglas komt.
- (8) Draai ontluichtingsnippel (2) vast en verwijder slang (3).

OPMERKING:

Voorkom morsen van de remvloeistof zoveel mogelijk. Verwijder eventueel gemorste remvloeistof direct.

e. Ontluchten remsystemen, zie afb. 13-7 en 13-8.

- (1) Verwijder rubberdop (1) van ontluichtingsnippel (2).
- (2) Breng een slang (3) aan op ontluichtingsnippel (2).
- (3) Hang andere eind van slang in een bij voorkeur maatglas (4), gevuld met juiste remvloeistof (H-542).
- (4) Draai ontluichtingsnippel (2) los.
- (5) Druk nu het voetrempedaal of knijp handremhendel enige malen flink in, enige seconden wachten en deze handeling herhalen totdat er geen luchtbelllen in reservoir (4) opstijgen.
- (6) Druk het voetrempedaal of knijp handremhendel geheel in.
- (7) Draai ontluichtingsnippel (2) vast.
- (8) Verwijder slang (3).
- (9) Breng rubberdop (1) aan.

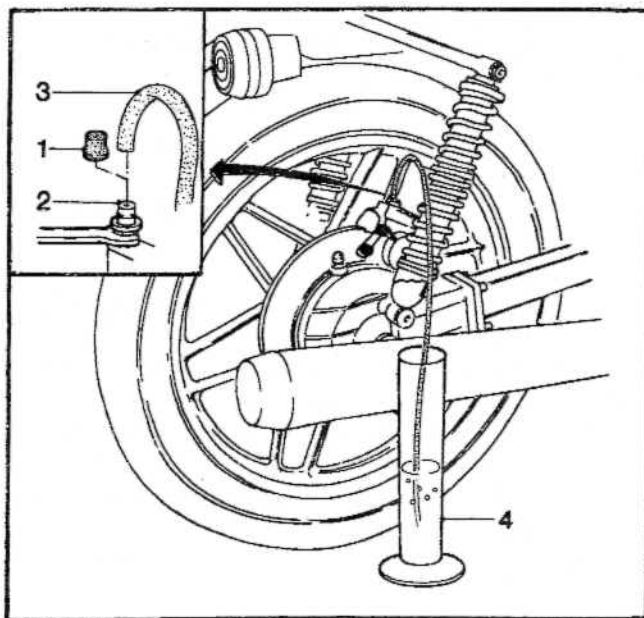

Afb. 13-7 Ontluchten achterwiel remcilinder

OPMERKING:

- (1) Tijdens het ontluchten het remvloeistofpeil in de reservoirs controleren en zonodig bijvullen, ook na het ontluchten controleren en eventueel bijvullen met remvloeistof (H-542).
- (2) De handremhendel en het voetrempedaal mogen tijdens het indrukken geen elastisch gevoel geven.
- (3) Het "elastisch" gevoel betekent luchtbel in circuit.

1. Rubberdop
2. Ontluichtingsnippel
3. Doorzichtige slang
4. Doorzichtig reservoir

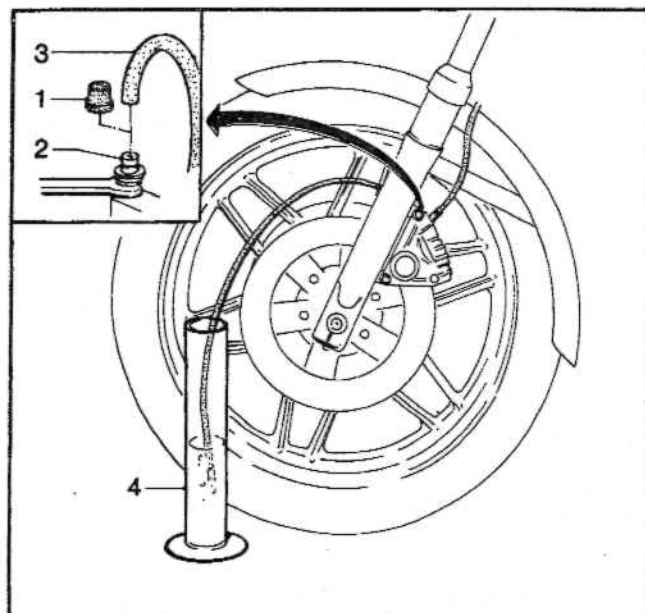

Afb. 13-8 Voorwielremcilinder

1. Rubberdop
2. Ontluichtingsnippel
3. Slang
4. Maatglas

13.1.3 Hoofdcilinders vervangen

a. Verwijderen, zie afb. 13-9.

- (1) Ontgrendel zadel en hef deze omhoog.
- (2) Tap remvloeistof in remcircuit af, zie 13.1.2.d. 1 t/m 6.
- (3) Verwijder rechter zijdeksel, door het voorzichtig naar zich toe te trekken.
- (4) Verwijder slangklem (1) en neem slang (2) weg van remcilinder (3).
- (5) Verwijder banjobout (4) en ringen (5) en neem verdeelstuk (6) weg van remcilinder (3).
- (6) Verwijder splitpen (7) en ring (8).
- (7) Verwijder pen (9) en neem veer (10) en trekstang (11) weg van remcilinder (3).
- (8) Verwijder moer (12) en ring (13).
- (9) Verwijder bout (14) en (15).
- (10) Neem remcilinder (3) weg van frame.
- (11) Vervang remcilinder.

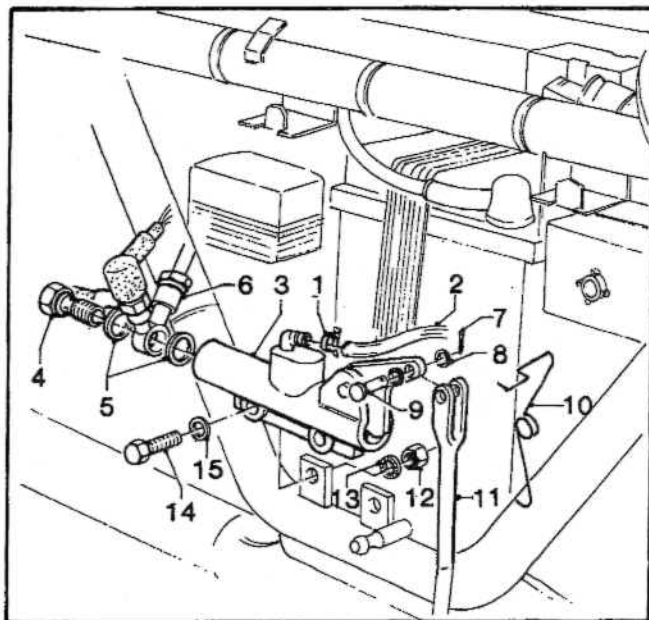

Afb. 13-9 Hoofdremlcilinder

b. Aanbrengen.

- (1) Aanbrengen in omgekeerde volgorde.
- (2) Vul remcircuit met de voorgeschreven remvloeistof (H-542).
- (3) Ontlucht remcircuit, zie 13.1.2 punt e.

- | | |
|----------------|---------------|
| 1. Slangklem | 9. Pen |
| 2. Slang | 10. Veer |
| 3. Remcilinder | 11. Trekstang |
| 4. Banjobout | 12. Moer |
| 5. Ring | 13. Ring |
| 6. Verdeelstuk | 14. Bout |
| 7. Splitpen | 15. Ring |
| 8. Ring | |

OPMERKING:

Voor het aanbrengen van pen (9) en bout (14) deze licht invetten (G-460).
Bij werkzaamheden aan remcircuit uiterste reinheid betrachten i.v.m. levensgevaar voor berijder.

13.1.4 Wielremcilinder vervangen

a. Verwijderen, wielremcilinder voorwiel, zie afb. 13-10.

- (1) Verwijder schroeven (1) en ringen (2).
- (2) Neem remcilinder (3) weg van vorkpoot.
- (3) Verwijder slang (4) uit remcilinder (3) en dicht de slang af of hang deze omhoog.
- (4) Vervang remcilinder (3).

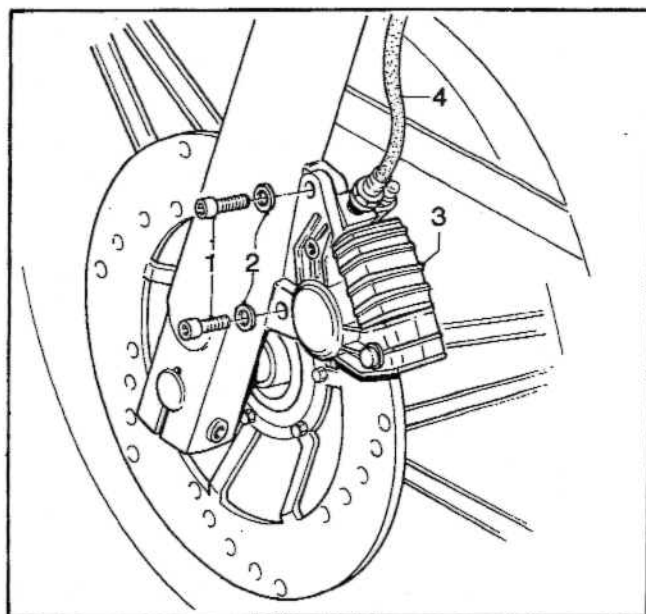

Afb 13-10 Wielremcilinder

- | | |
|------------------------|----------------|
| 1. Schroeven en ringen | 3. Remcilinder |
| 2. Ringen | 4. Slang |

b. Aanbrengen.

- (1) Aanbrengen in omgekeerde volgorde.

OPMERKING:

Na het vervangen van een wielremcilinder moet het remcircuit bijgevuld en ontluicht worden, zie punt 13.1.2, punt d en e.

Voor het aanbrengen van schroef (1) deze licht invetten (G-460).

Bij werkzaamheden aan het remcircuit uiterste reinheid betrachten i.v.m. levensgevaar voor berijder.

c. Verwijderen remwielcilinder achterwiel, zie afb. 13.1.11.

- (1) Verwijder banjobout (1) en ring (2).
- (2) Neem slang (3) weg van cilinder (4) en dicht de slang of hang deze omhoog.
- (3) Verwijder schroeven (5) en ringen (6).
- (4) Neem remcilinder (4) weg.

d. Aanbrengen.

- (1) Aanbrengen in omgekeerde volgorde. (Let op dat moer (7) in uitsparing van cardandeksel ligt).

OPMERKING:

- (1) Na het vervangen van een wielremcilinder moet het remcircuit bijgevuld en ontluicht worden, zie 13.1.2 punt d en e.
- (2) De schroeven (5) voor het aanbrengen licht invetten (G-460).
- (3) Bij werkzaamheden aan het remcircuit uiterste reinheid betrachten i.v.m. levensgevaar voor berijder.

13.1.5 Ontluchtingsnippels vervangen

a. Verwijderen, zie afb. 13-12.

- (1) Verwijder rubberdop (1).
- (2) Verwijder ontluchtingsnippel (2) uit remcilinder (3).

b. Aanbrengen.

- (1) Aanbrengen in omgekeerde volgorde.

OPMERKING:

Indien er tijdens het vervangen van de ontluchtingsnippels remvloeistof verloren is gegaan, deze bijvullen en het remcircuit ontluichten, zie 13.1.2 punt e. Bij werkzaamheden aan het remcircuit uiterste reinheid betrachten i.v.m. levensgevaar voor berijder.

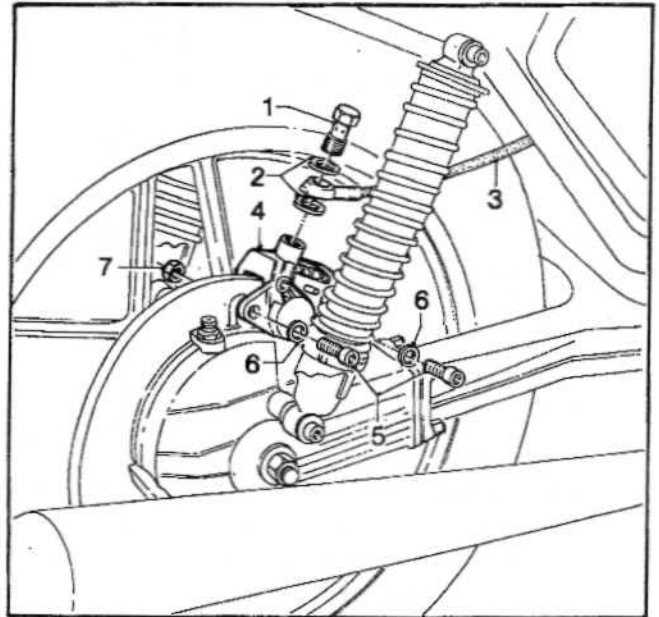

Afb. 13-11 Wielremcilinder

- | | |
|----------------|--------------|
| 1. Banjobout | 5. Schroeven |
| 2. Ringen | 6. Ringen |
| 3. Slang | 7. Moer |
| 4. Remcilinder | |

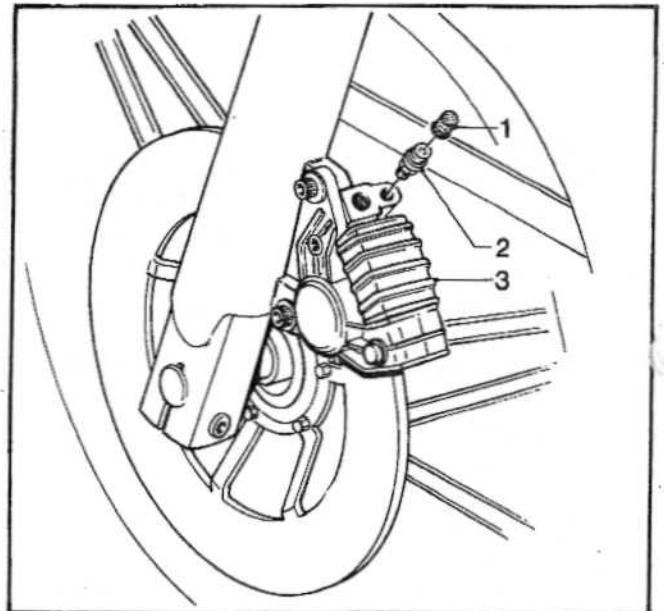

Afb. 13-12 Ontluchtingsnippel

- | |
|-----------------------|
| 1. Rubberdop |
| 2. Ontluchtingsnippel |
| 3. Remcilinder |

13.1.6 Hydraulische leidingen en aansluitingen vervangen

a. Verwijderen, zie afb. 13-13.

- (1) Tap remvloeistof in remcircuit af, zie 13.1.2.
- (2) Verwijder slangen van hoofdremcilinders, zie 13.1.3 en 13.1.4.
- (3) Verwijder slang van reservoir.
- (4) Vervang slangen, leidingen en aansluitingen van wielremcilinders.

b. Aanbrengen.

- (1) Aanbrengen in omgekeerde volgorde.
- (2) Vul het circuit met remvloeistof (H-542).
- (3) Ontlucht het circuit, zie 13.1.2, punt d en e.

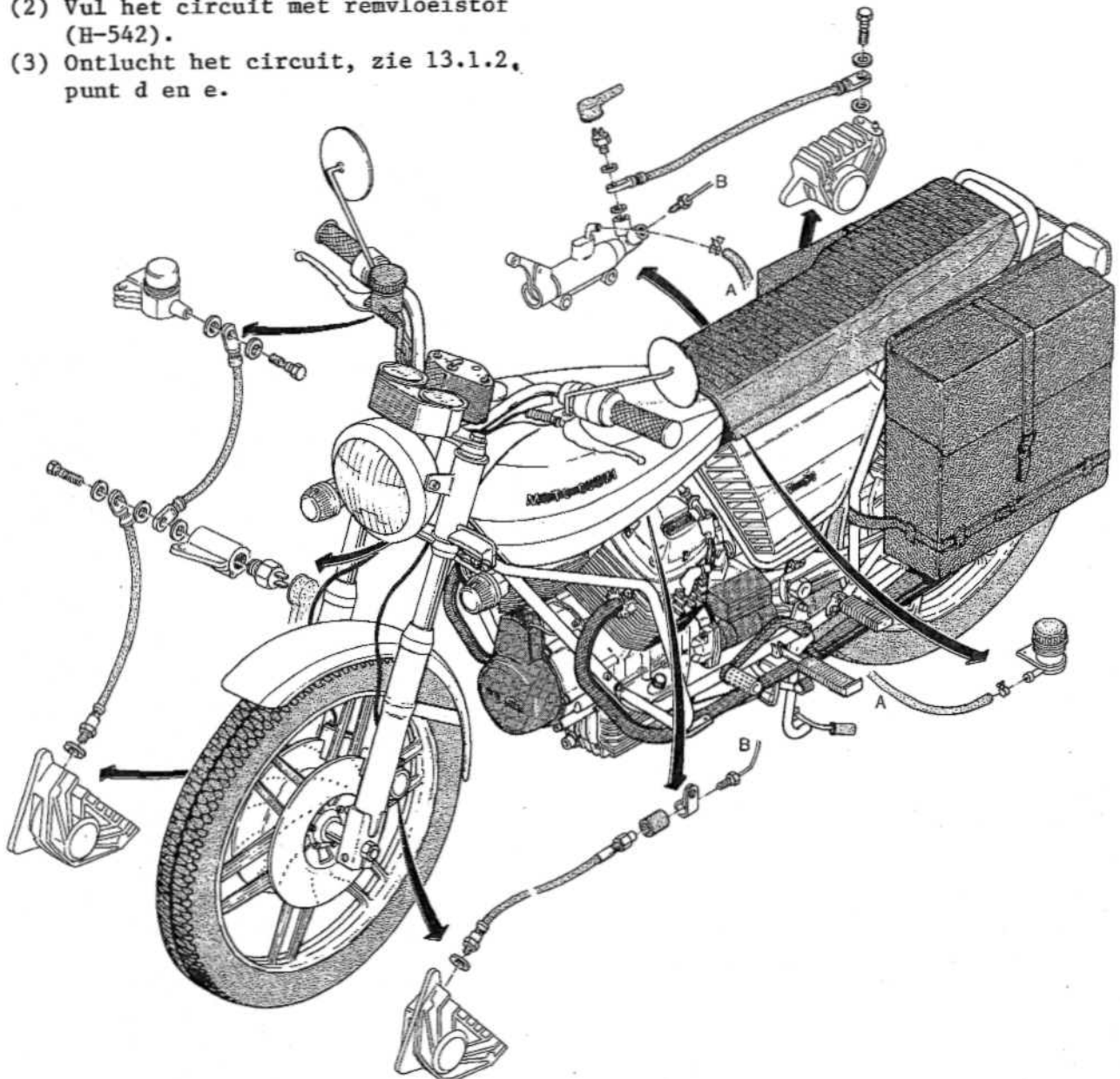

Afb. 13-13 Overzicht remleidingen